

软盘号
CAD
会签
描图
描校
旧底图登记号
底图登记号

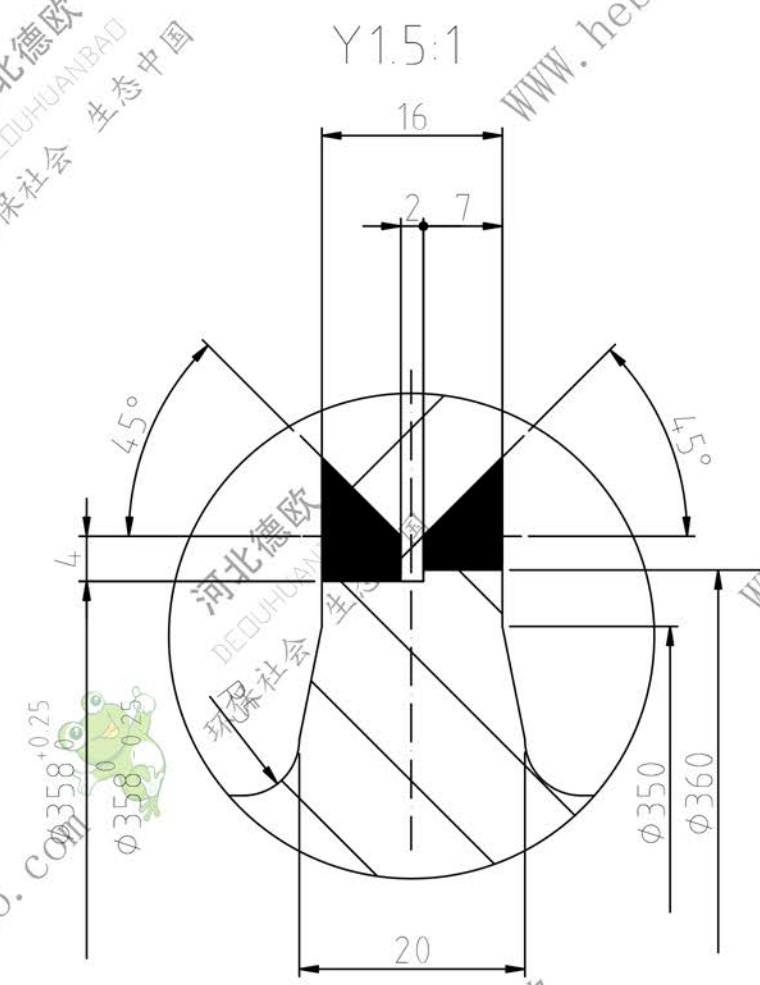
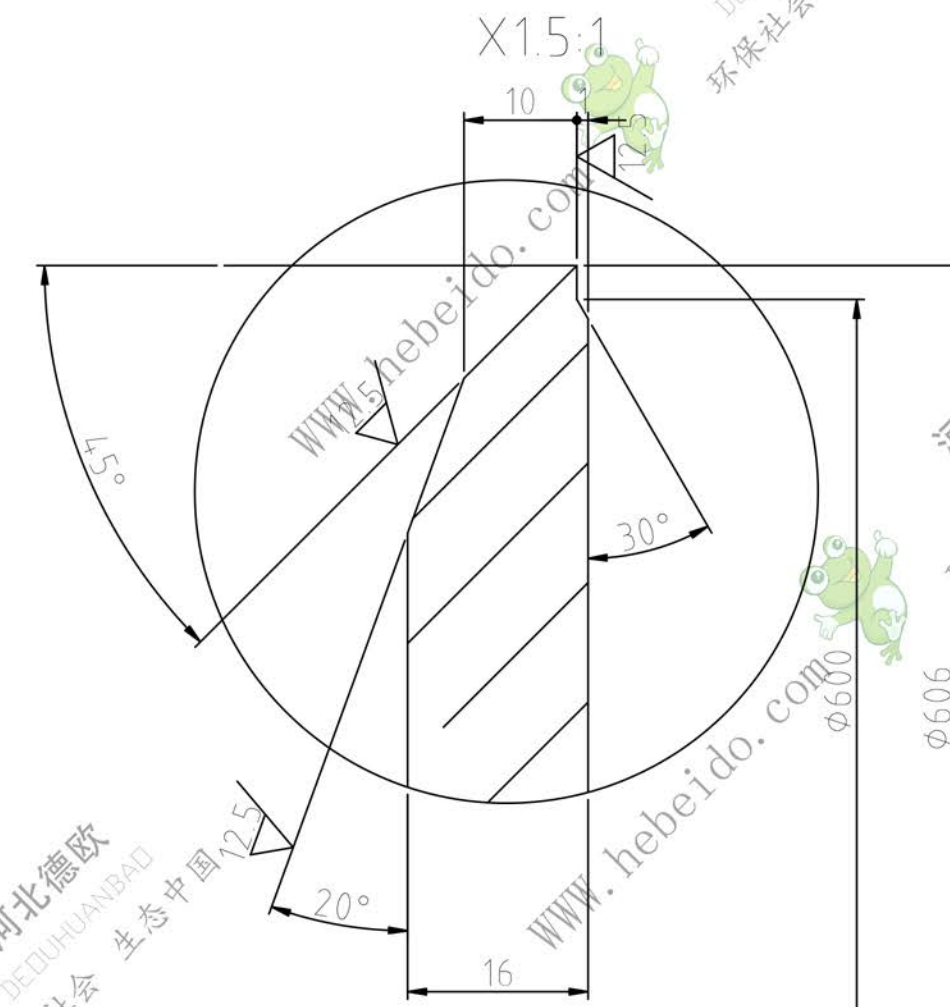
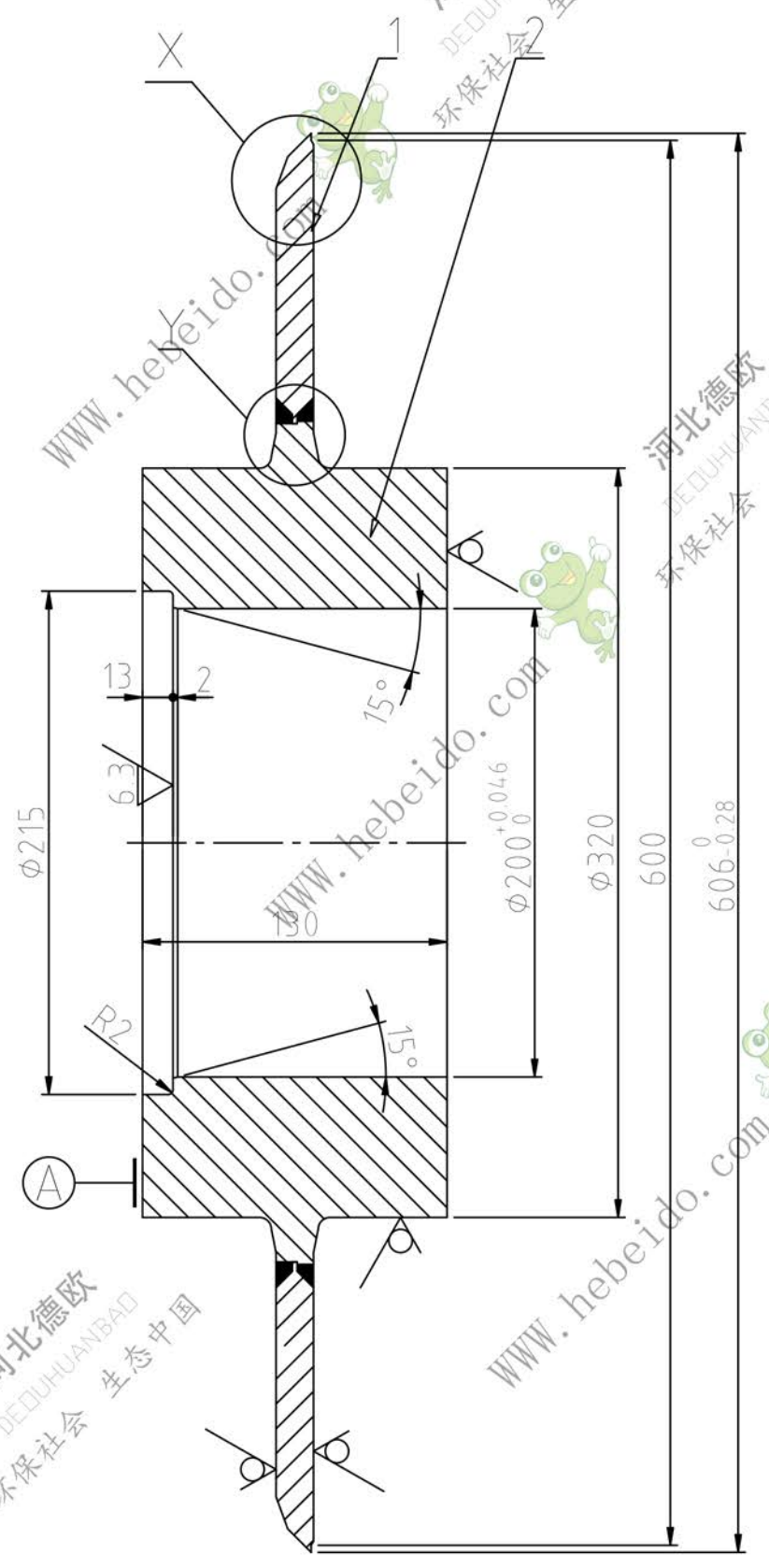

其余

技术要求

1. II部焊后磨平
2. $\phi 200^{+0.046}$ 、 $\phi 215$ 孔及A面，在与筒皮焊接并消除内应力后加工

序号	代号	名称	数量	材料	单重 重量	总重 重量	备注
2	DT1103A5123.2.1-2	轮毂		ZG230-450	55	55.00	
1	DT1103A5123.2.1-1	幅板		Q235-A	29	29.00	
磁盘号					DT1103A5123.2.1		
接盘					图纸标记		
部件					重量		
共张					第张		
德欧环保					环保社会 生态中国		