

粗糙度	
热处理	
表面处理	

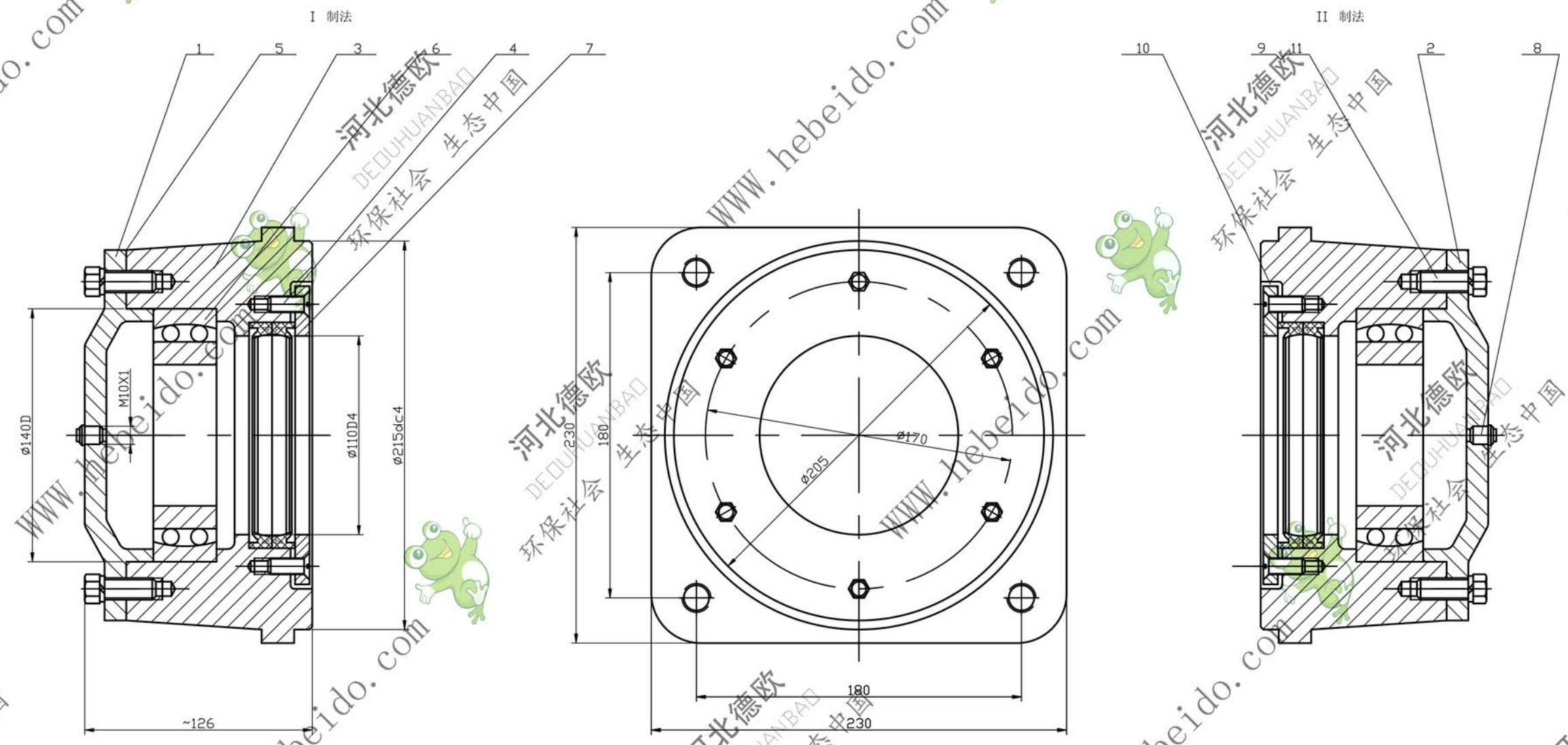

1. 本轴承分“I”制法和“II”制法两种制法轴承外圈被压紧“II”制法轴承外圈游动
 2. 每两件“I”制法和“II”制法各一件。

序号	代号	名称	数量	材料	单重	总重	备注
11	GB93-76	垫圈 10	6	65Mn	0.00463	0.2778	
10	GB68-76	螺钉 MSX25	4	A3	0.0115	0.046	发黑
9	GB30-76	螺栓 M10X30	6	A3	0.011856	0.2691	发黑
8	GB1152-74	油杯 M10X1	1		0.031	0.031	
7	HG-692-67	油封 PD90X110X12	2				
6	GB286-64	轴承 3516	1		2.2	2.2	
5		垫片		青壳纸			
4	TLZ14-04	压板	1	A3	0.5	0.5	
3	TLZ14-03	轴承座	1	HT15-33	18	18	
2	TLZ14-02	端盖 (II)	1	HT15-33	3.1	3.1	II 制法
1	TLZ14-01	端盖 (I)	1	HT15-33	3.2	3.2	I 制法

通用技术条件				TLZ14-00	
JB/ZQ4000				图样标记	
拉紧轴承				重量比例	
设计: 李连通				共 24.2 张	
制图: 秦海波				第 1 张	
审核: 刘飞				材料: 部件 件数:	
工艺: 日期				德欧环保	