

粗糙度	其余 ✓
热处理	
表面处理	

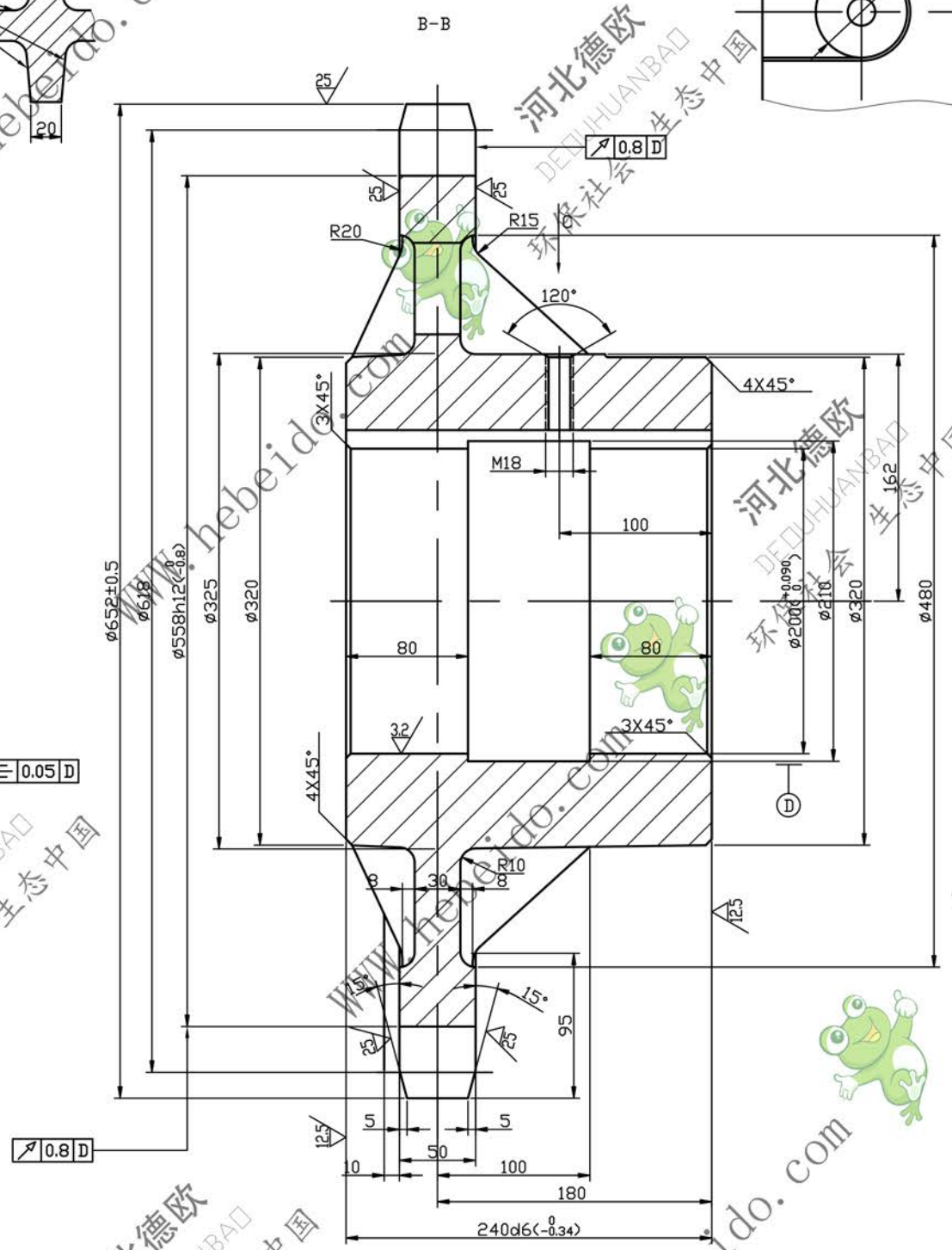
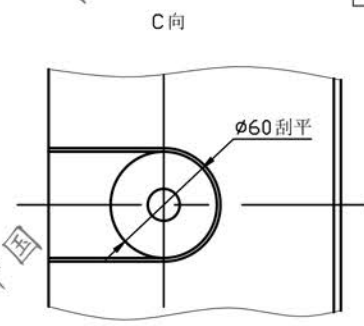
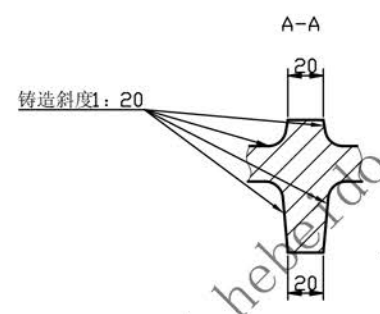
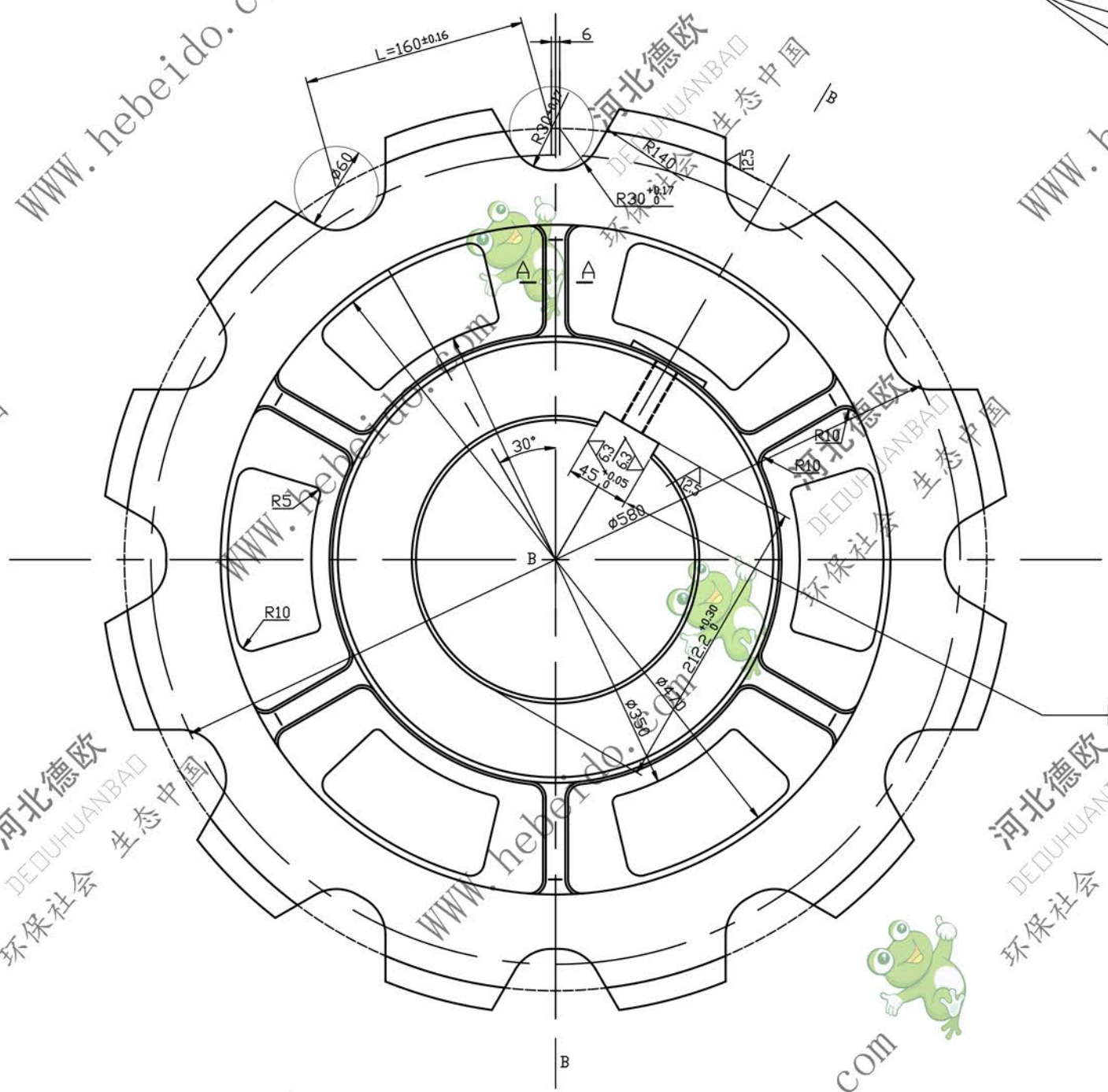

- 技术要求
- 1、未注明铸造圆角半径R3-5
 - 2、齿面热处理硬度HRC40-45

通用技术条件		JB/ZQ4000		TB50-11-01	
链轮		材料: ZG45		件数:	
设计	李连通	审核	秦海波	制图	刘飞
标准化		批准		日期	
图样标记		共 张		第 张	
比例		1:3			