

其余 50

A-A
1:1

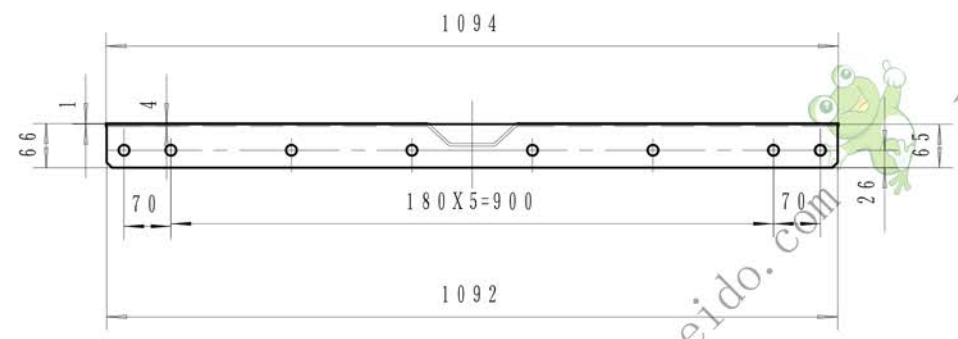

B-B
1:2

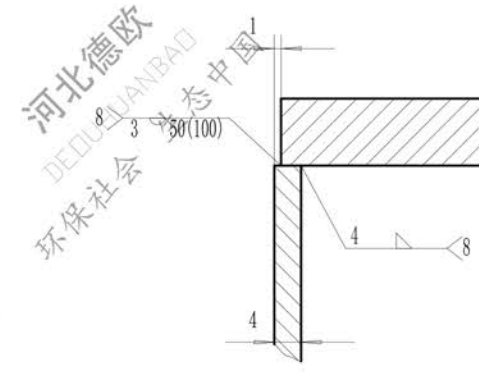
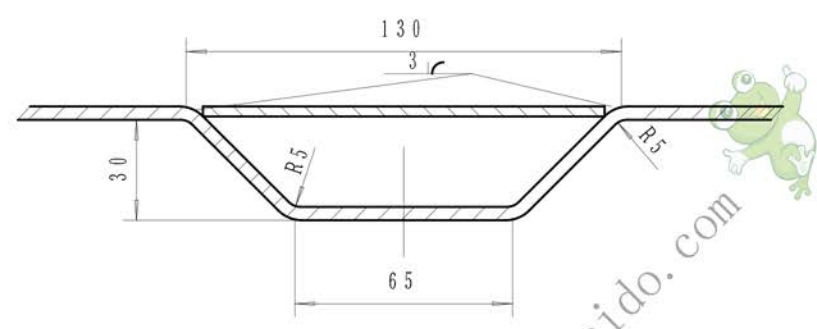

技术要求

1. 表面平面度为±1mm.
2. 对角线误差为±1mm.
3. 上下, 左右边线平行度为1mm.
4. 中心线对上下边线的垂直度为1mm.
5. 件1展开长1114mm.
6. 件1定位后折筋.

件号	图号	名称	数量	材料	单重 重量kg	总重	备注
2	NSE300-02-405	短法兰条 δ10	2	Q235A	5.14	10.28	借用0-2部件
2	NSE100-03-103	补强板厚 3	1	Q235A		0.57	借用NSE100
1		钢板 δ4	1	Q235A		34.24	

结构件



边板

标记	处数	更改文件号	签字	日期	图样标记	重量	比例
设计		李连通	审核	秦海波			
制图			标准化			45.09	1:1
文件名			工艺	刘飞	共张	第张	

NSE300-06-100

旧底图总号	
底图总号	
日期	签字