

技术要求:
 1. 下料粗糙度 $\frac{50}{\sqrt{}}$
 2. 钻孔粗糙度 $\frac{25}{\sqrt{}}$
 3. 件1、件2由螺栓联结后,与驱动底座配焊。

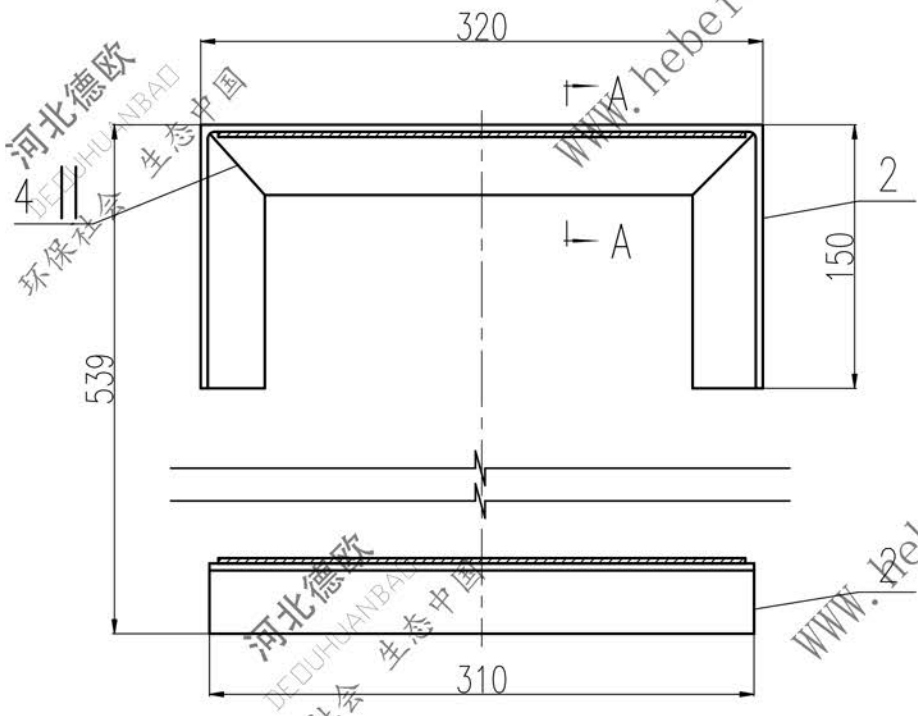

序号	代号	名称	数量	材料	重量	备注
6	GB95-85	垫圈 10	4			
5	GB41-86	螺母 M10	4			
4	GB5781-86	螺栓 M10X30	4			
3		角钢 L40x40x4-310	1	Q235-A	0.8	
2		角钢 L40x40x4-620	1	Q235-A	1.53	
1		钢板 $\delta=3$	1	Q235-A	8.18	

				偶合器罩			YOX360.DCYK200(sh)	
设计	李连通	标准化	图样标记	重量	数量	比例	焊接件 德欧环保 DEOUHUANBAO 环保社会 生态中国	
校对	秦海波	批准	零 试	10.51				
审核	刘飞	日期	共 张		第 页			