

件 3

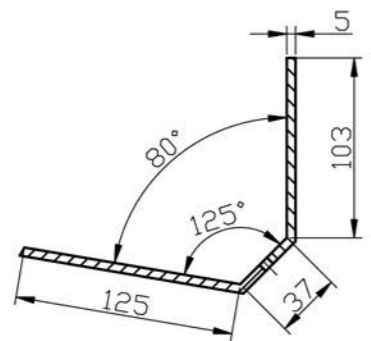

件 2

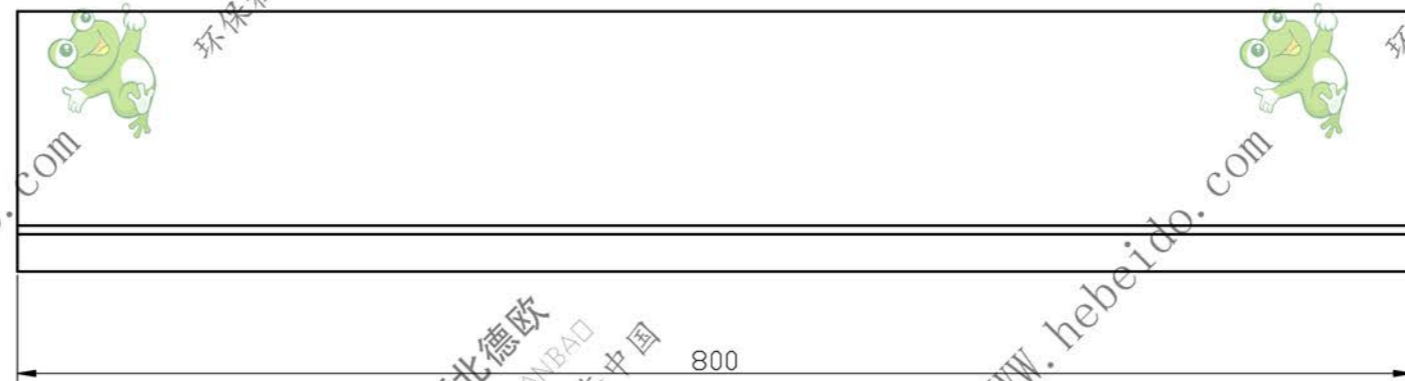
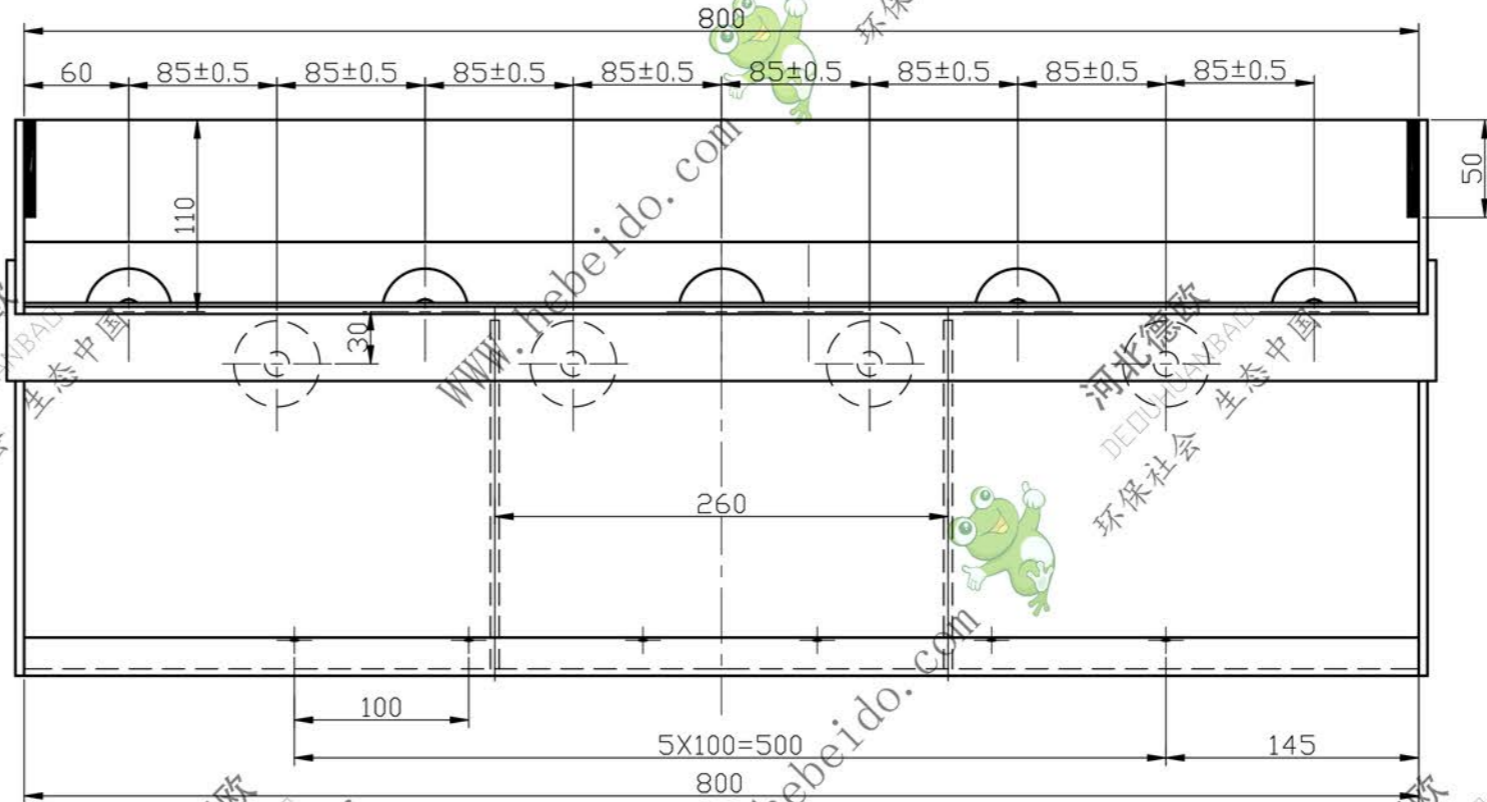
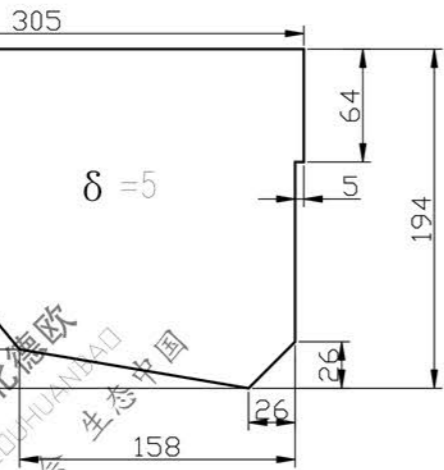

技术要求:

1. 配重斗为料斗中镶嵌配重板件3
2. 料斗筋板未焊接前先将配重板上焊好,
3. 筋板按本图下料

3		配重板 $\delta=5$	1	Q235-A	8.00	
2		筋板 $\delta=5$	2	Q235-A	3.38	
1	N-TGD800.6.1	料斗	1	Q235-A	29.2	
序号	代号	名称	数量	材料	重量	备注
			配重料斗		N-TGD800.6A	
设计	李连通	标准化	图样标记	重量	数量	比例
校对	秦海斌	批准	零试	40.58		
审核	刘飞	日期	共张		第页	
			材料		德欧环保 DEOUHUANBAO 环保社会 生态中国	