

标记	文件号	修改内容	签名	日期

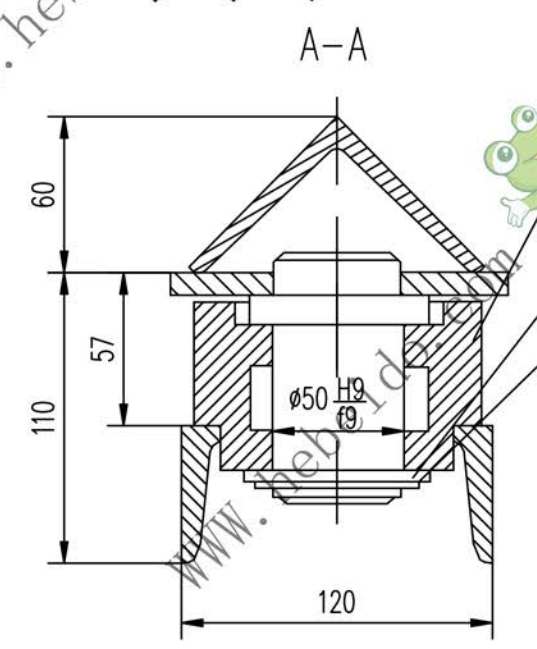
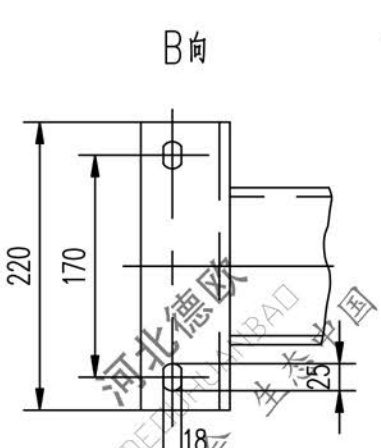
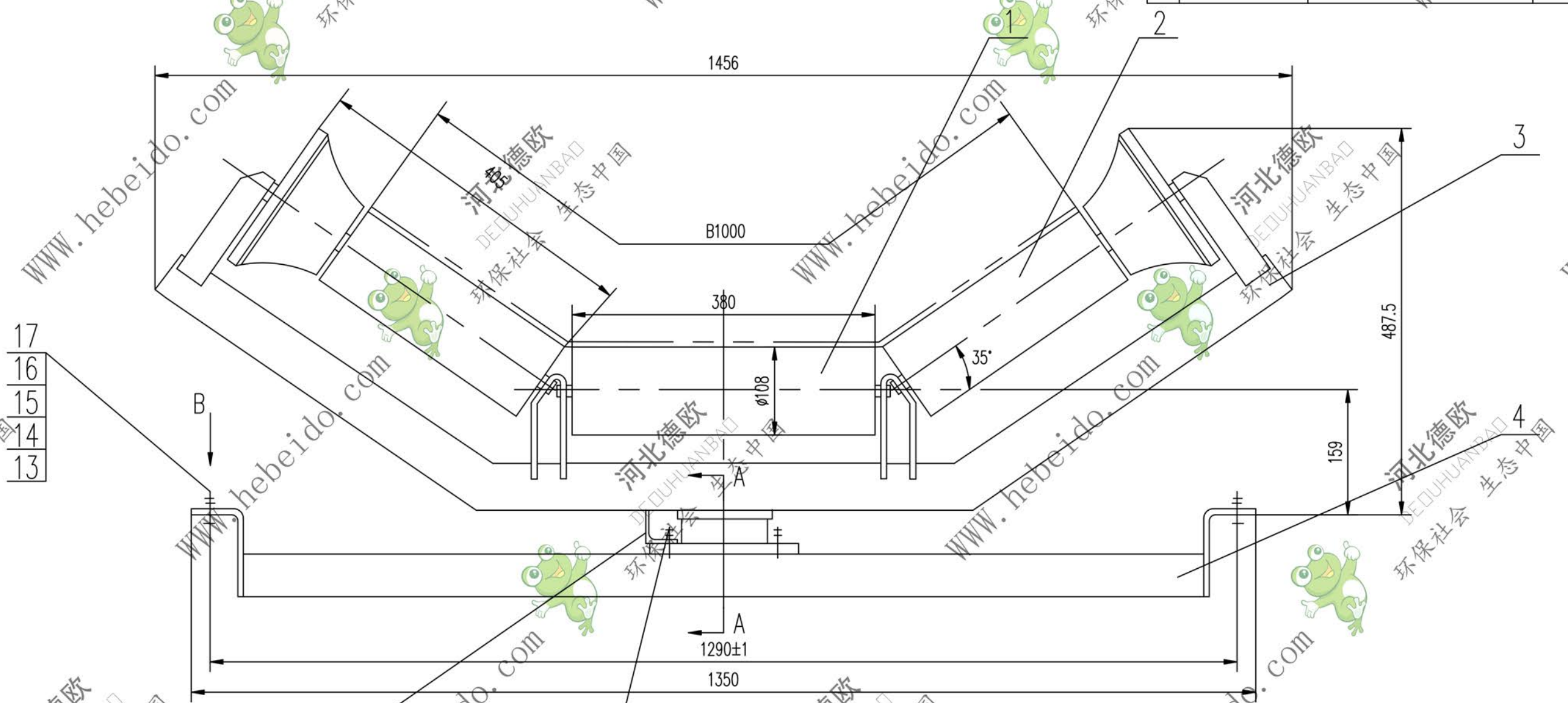

技术要求
润滑腔内充入 2/3 空间的锂基润滑油

序号	代号	名称	数量	材料	单重	总重	附注
14	GB41-86	螺母 M16	4	成品	0.034	0.136	
13	GB5780-86	螺栓 M16X45	4	成品	0.083	0.332	
12	II04C1123-4	限位块	1	Q235-A	0.41	0.41	
11	GB5780-86	螺栓 M12X35	2	成品	0.035	0.07	
10	GB93-87	垫圈 12	4	成品	0.005	0.020	
9	GB41-86	螺母 M12	4	成品	0.015	0.060	
8	GB5780-86	螺栓 M12X40	2	成品	0.042	0.084	
7	II01C1111-5	底座	1	HT150	5.3	5.3	备用
6	II01C1111-4	垫圈	1	Q235-A	0.074	0.074	备用
5	GB894.1-86	挡圈 $\phi 50$	1	成品	0.010	0.010	
4	II04C1123.3	下横梁	1	部件	18.4	18.4	
3	II04C1123.2	上横梁	1	部件	19.51	19.51	
2	II04C1123.1	辊子	2	部件	18.3	36.6	
1	DTII GP2304	辊子	1	部件	6.23	6.23	通用

17	GB97.1-85	垫圈 16	4	成品	0.0107	0.0428
16	GB93-87	垫圈 16	4	成品	0.0074	0.0296
15	GB853-88	垫圈 16	4	成品	0.0185	0.074

设计	审核	工艺会审
校对	批准	精校
复核	日期	图形输入
标准化	日期	

摩擦上调心托辊

DTII04C1123

图样标记 重量 kg 比例

S 87.24

共 页 第 页