

CODE

标记	文件号	修改内容	签名	日期

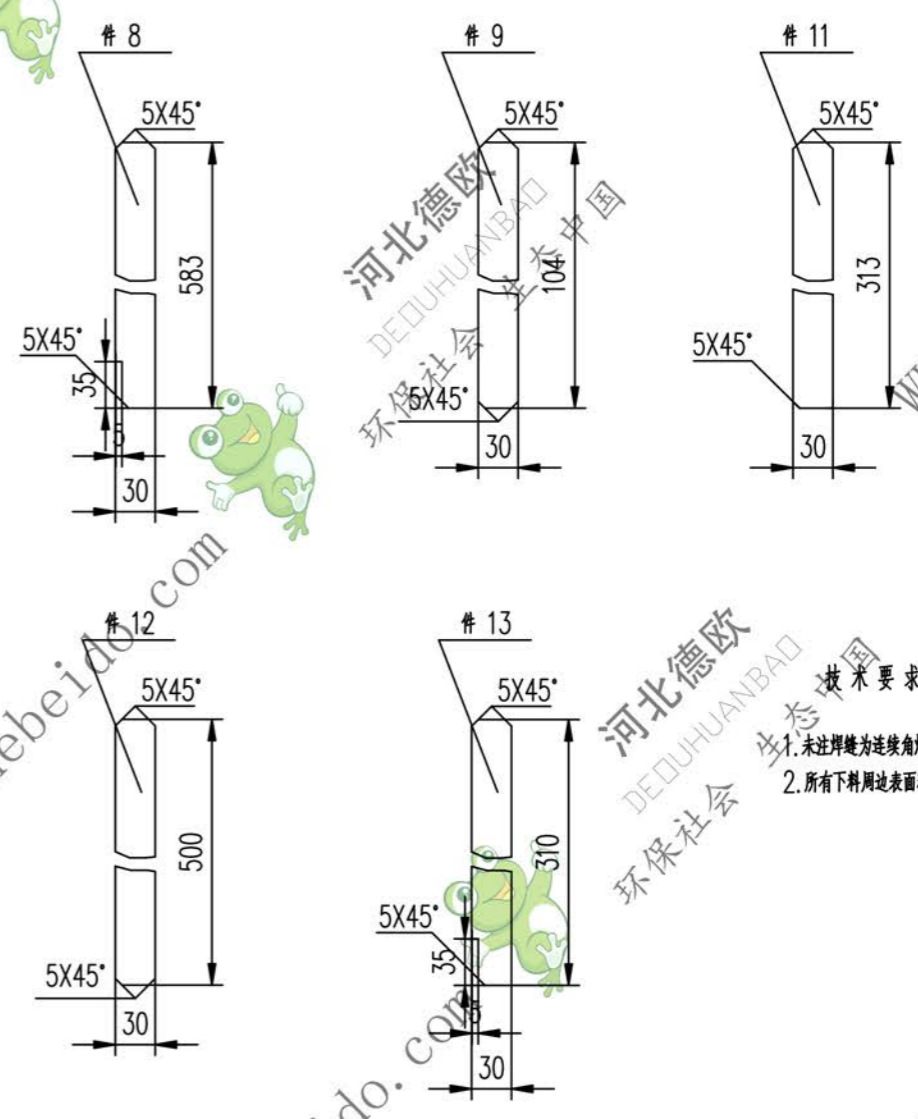

技术要求
 1. 未注焊缝为连续角焊缝, 焊角高为2.
 2. 所有下料周边表面粗糙度 $Ra \le 1.6$

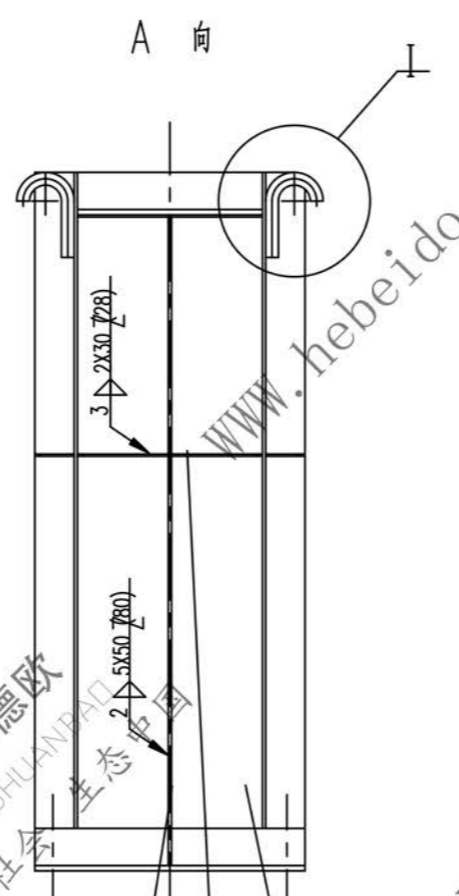
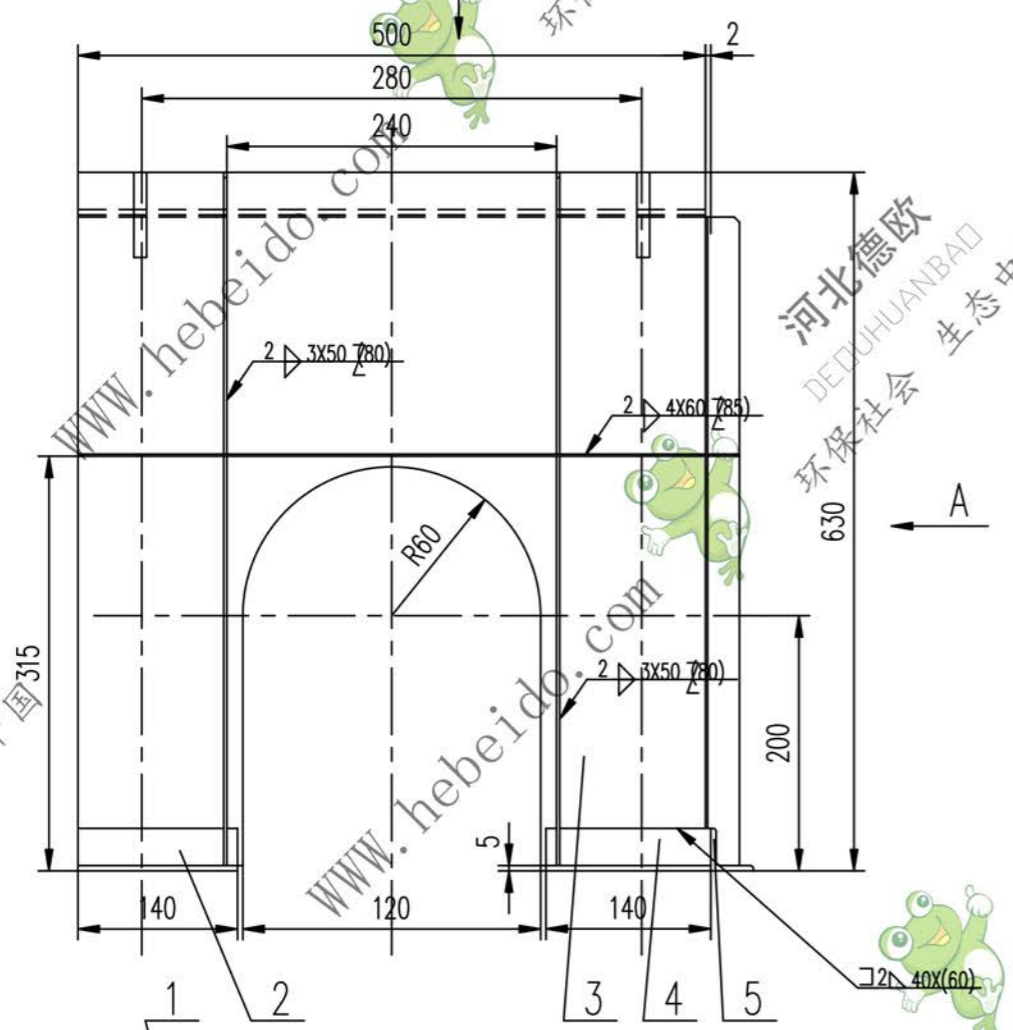
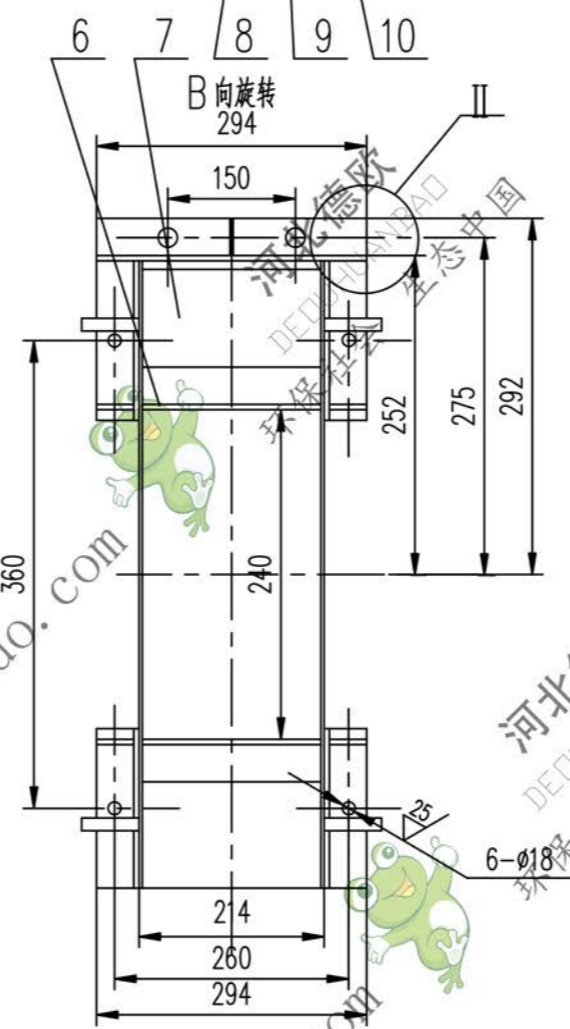
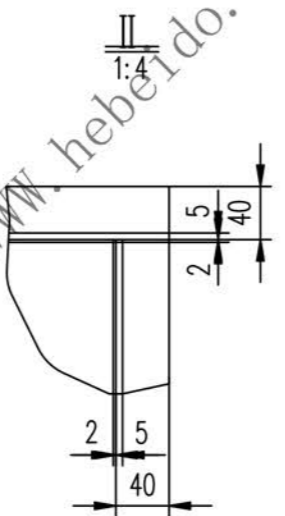
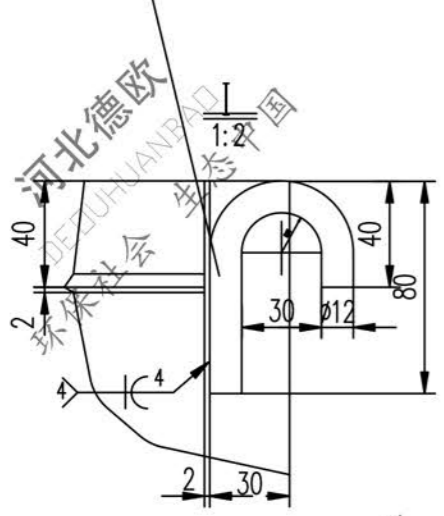

序号	代号	名称	数量	材料	单重	总重	备注
13		钢板 3	4	Q235-A	0.213	0.852	
12		钢板 3	4	Q235-A	0.350	1.399	
11		钢板 3	2	Q235-A	0.219	0.438	
10		钢板 2X210X583	1	Q235-A	1.910	1.910	
9		钢板 3	2	Q235-A	0.072	0.145	
8		钢板 3	1	Q235-A	0.405	0.405	
7		钢板 2X210X500	1	Q235-A	1.638	1.638	
6		角钢 40X40X5X210	2	Q235-A	0.625	1.250	
5		角钢 40X40X5X294	1	Q235-A	0.875	0.875	
4		角钢 40X40X5X140	2	Q235-A	0.423	0.845	
3		钢板 2X330X(625)	2	Q235-A	4.875	9.750	
2		角钢 40X40X5X140	2	Q235-A	0.417	0.833	
1		圆钢 12X132	4	20	0.116	0.466	

合同号: _____

带制动轮梅花联轴器 W1F43

设计: 李连通 工艺会审: _____
 校对: 批准: _____
 复核: 对飞: _____
 标准化: _____ 日期: _____

重量 kg 比例 20.8

共 页 第 页

输入文件	FILE
图形输入	A2