

CODE

标记	文件号	修改内容	签名	日期

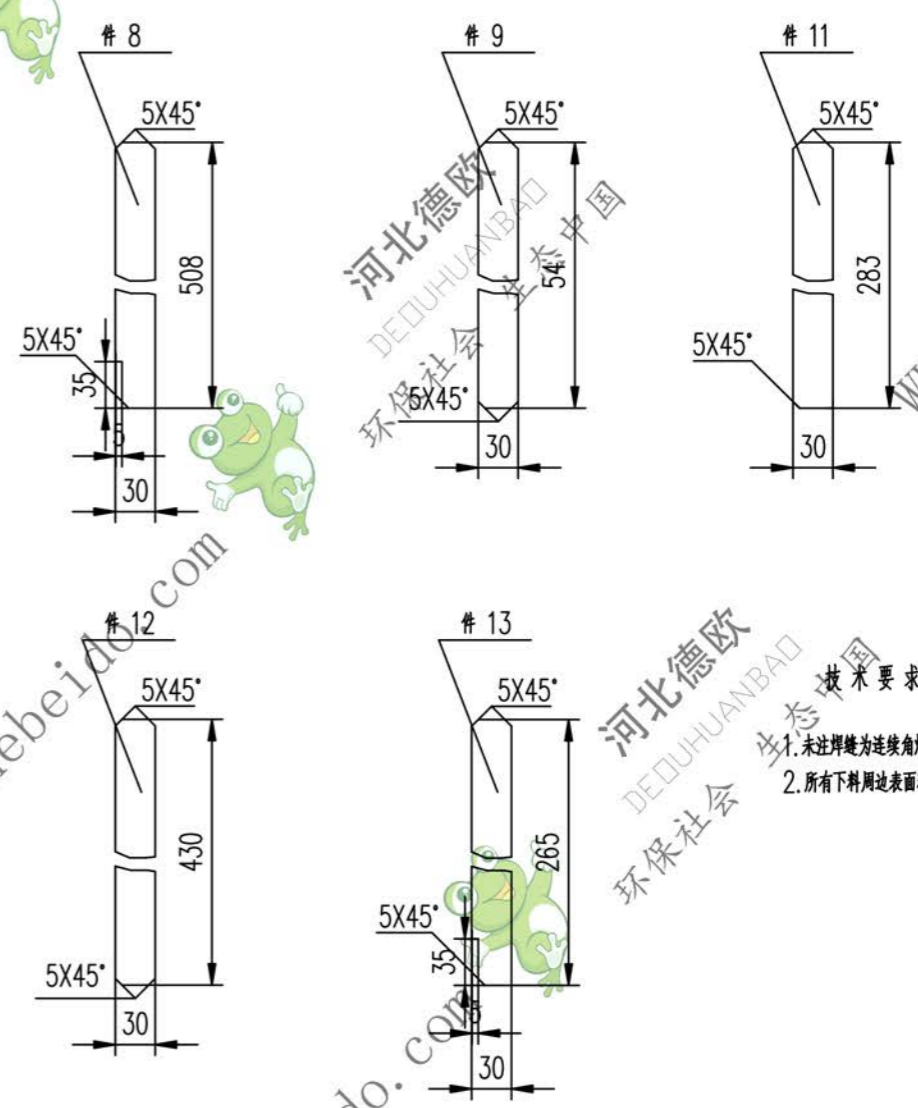

技术要求  
 1. 未注焊缝为连续角焊缝, 焊角高为2.  
 2. 所有下料周边表面粗糙度  $Ra \leq 1.6$

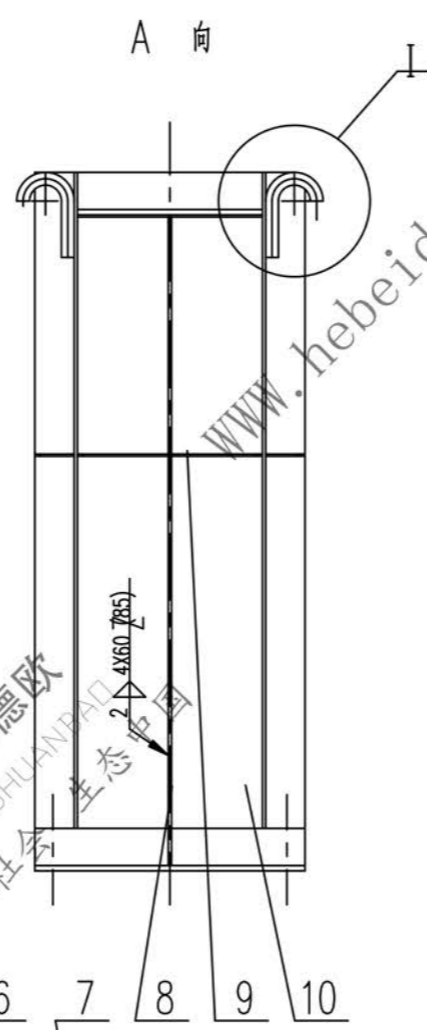
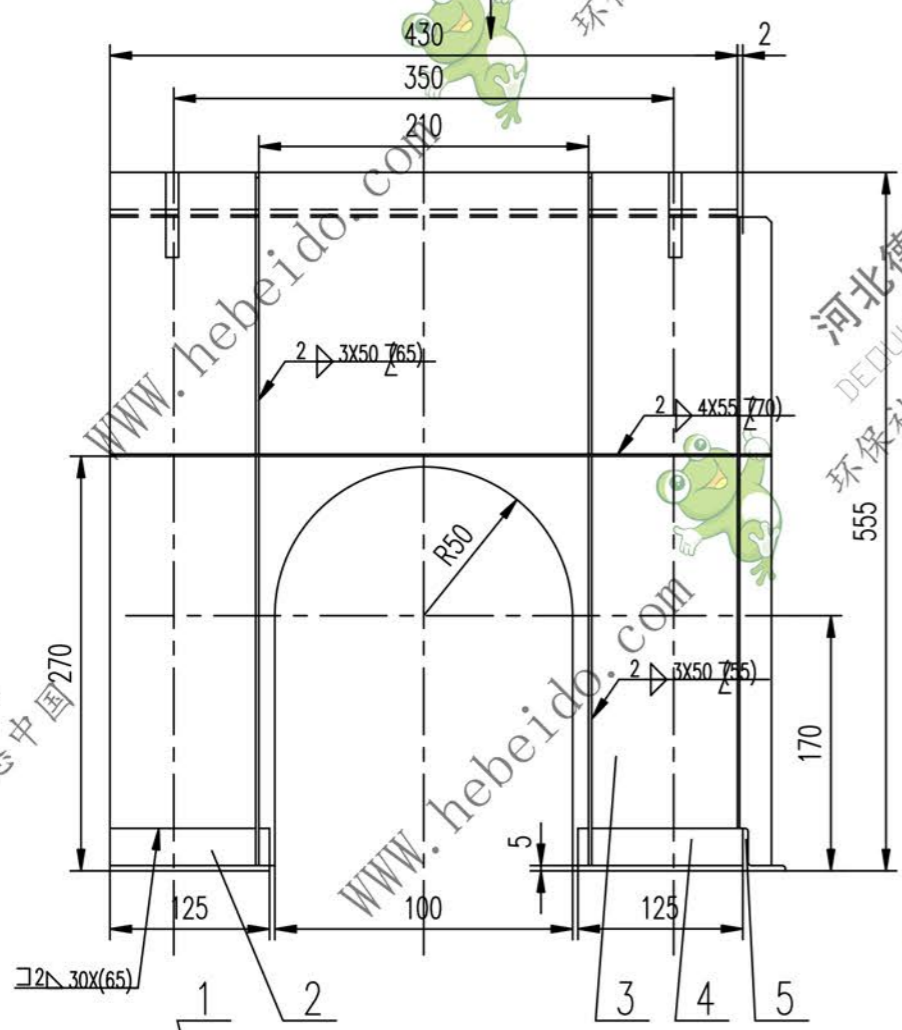
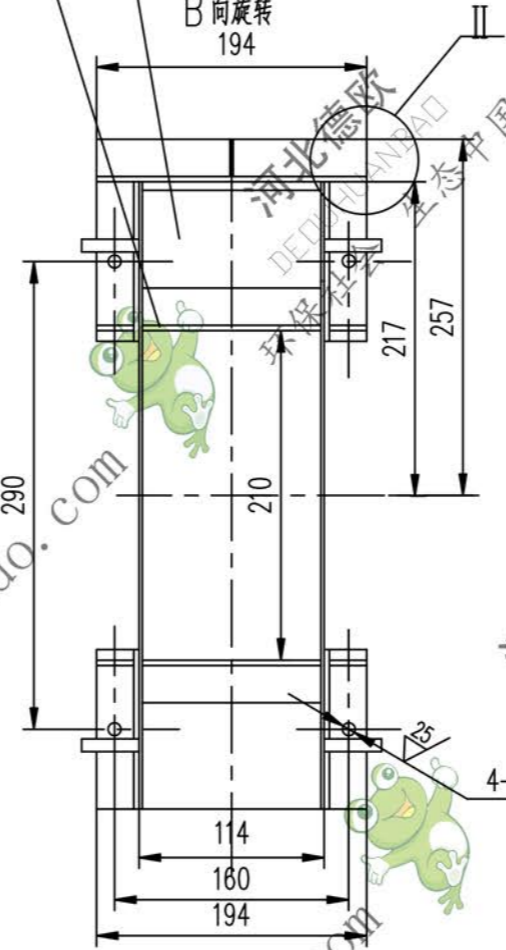
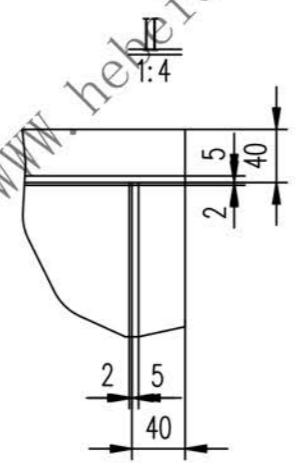
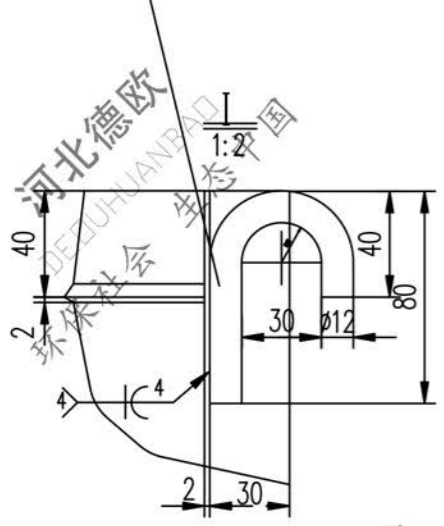

序号	代号	名称	数量	材料	单重	总重	备注
13		钢板 3	4	Q235-A	0.181	0.725	
12		钢板 3	4	Q235-A	0.301	1.203	
11		钢板 3	2	Q235-A	0.177	0.354	
10		钢板 2X110X508	1	Q235-A	0.872	0.872	
9		钢板 3	2	Q235-A	0.037	0.075	
8		钢板 3	1	Q235-A	0.352	0.352	
7		钢板 2X110X430	1	Q235-A	0.738	0.738	
6		角钢 40X40X5X110	2	Q235-A	0.327	0.655	
5		角钢 40X40X5X194	1	Q235-A	0.577	0.577	
4		角钢 40X40X5X125	2	Q235-A	0.378	0.756	
3		钢板 2X330X(550)	2	Q235-A	3.689	7.379	
2		角钢 40X40X5X125	2	Q235-A	0.372	0.744	
1		圆钢 12X132	4	20	0.116	0.466	

设计		李连通		工艺会审				合同号			
校对				批准				W1F39		重量 kg 比例	
复核		刘飞								14.9	
标准化										共 页	
										第 页	

图形输入	FILE
输入校对	
图样文件	