

标记	文件号	修改内容	签名	日期

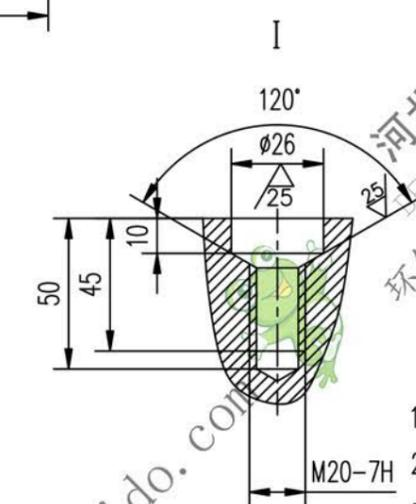

其余

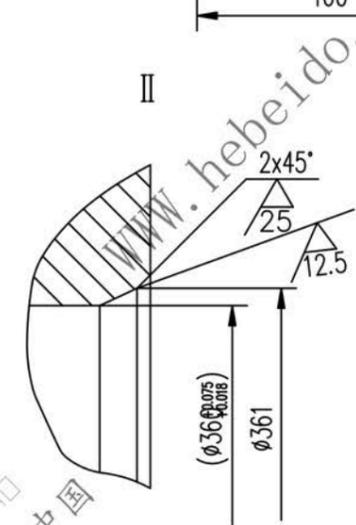
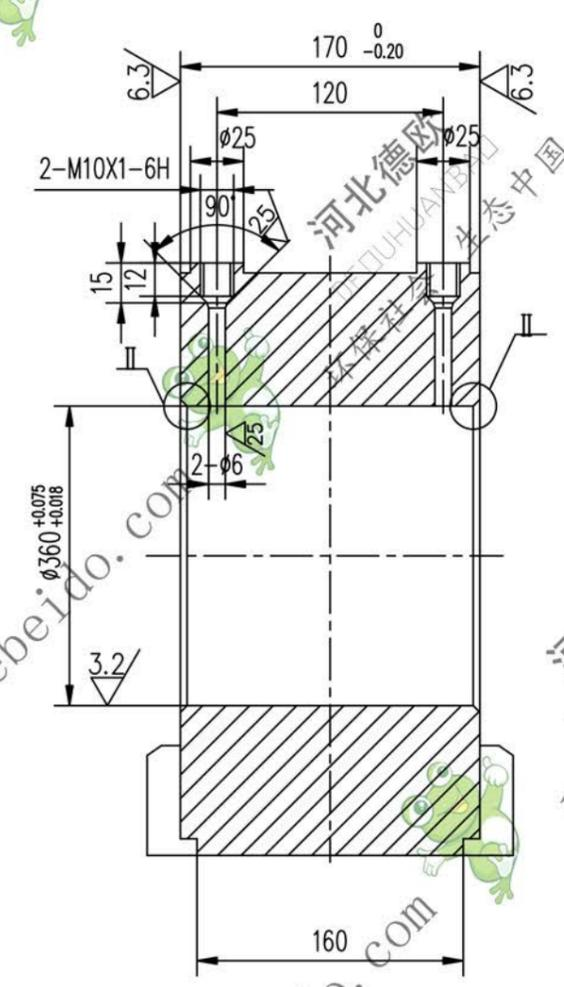
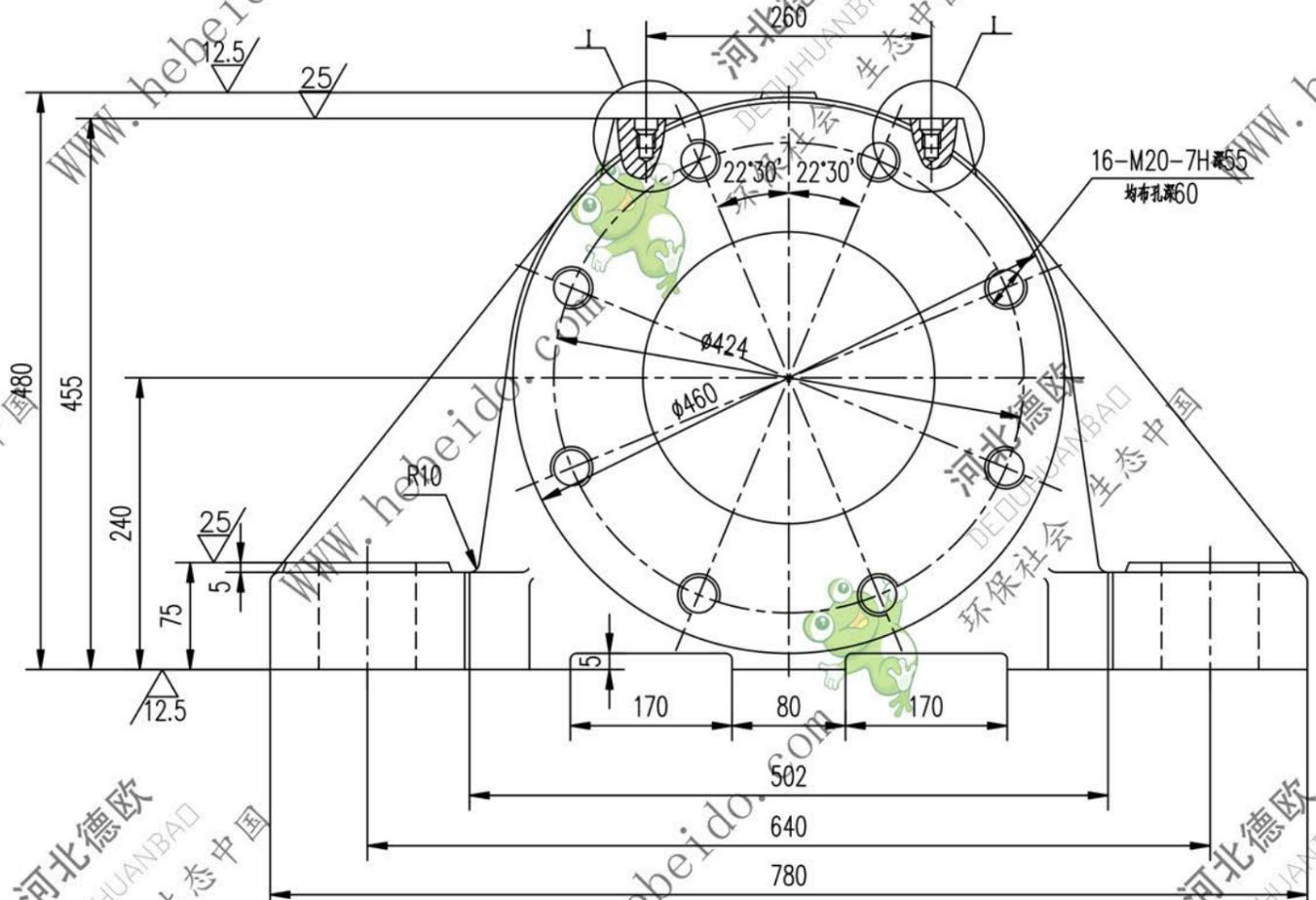
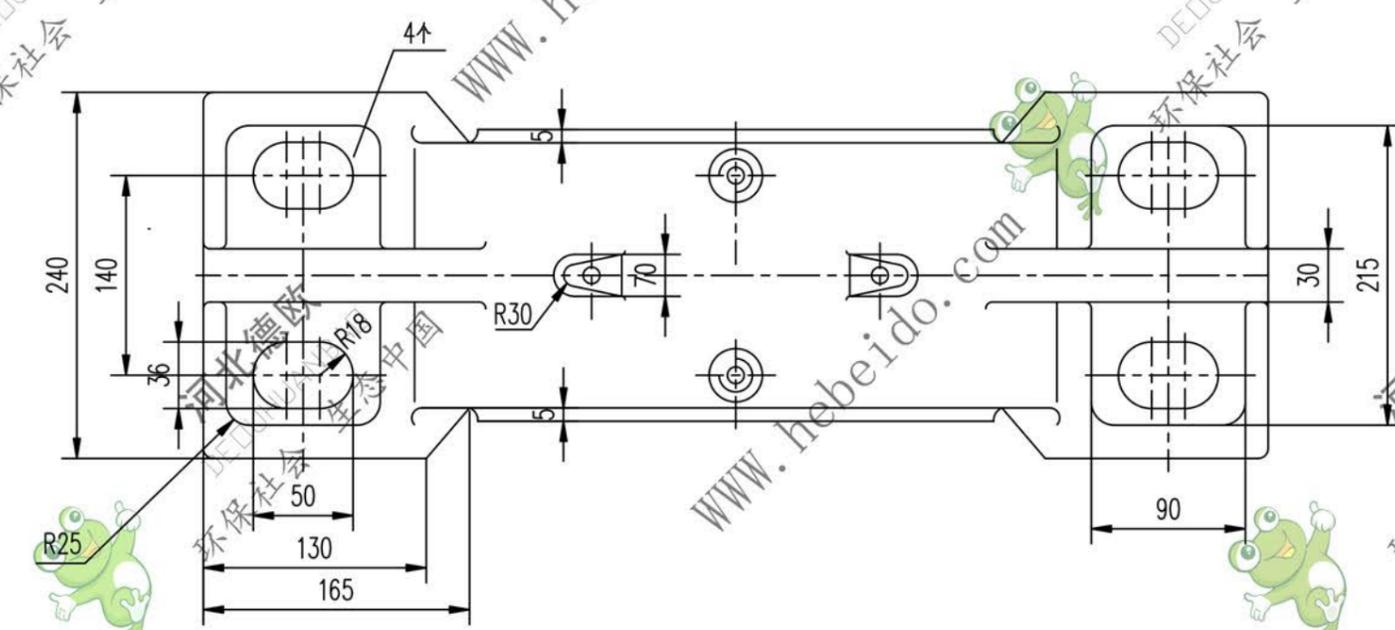

技术要求

1. 未注铸造圆角R5.
2. 铸造斜度1:20.
3. 座体16-M20螺纹孔与外密封环或网盖8-φ22孔配钻.

合同号		座体		IIZ1120-1	
设计	审核	工艺会审	图样标记	重量 kg	比例
校对	批准	日期		172	
复核	日期		ZG230-450	共 页	第 页