

DTII02D2104

标记	文件号	修改内容	签名	日期

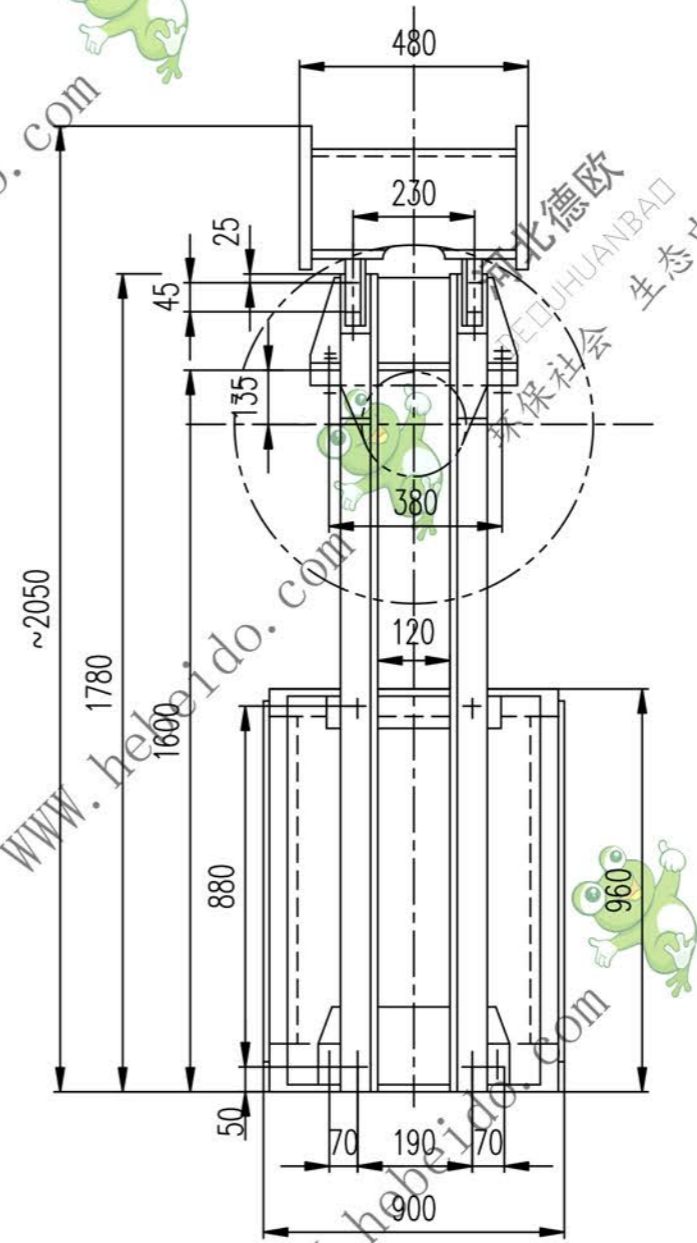
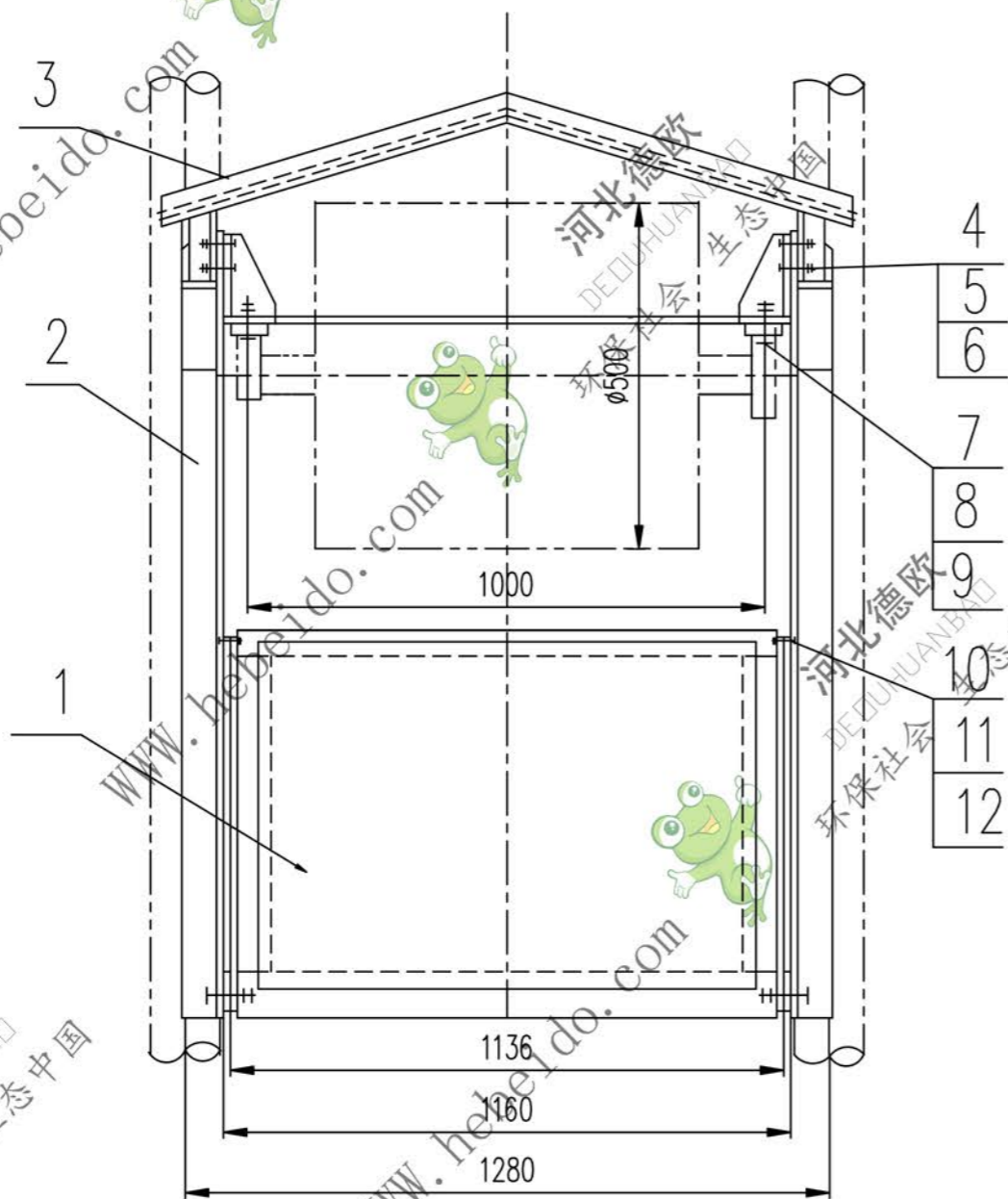

12	GB97.1-85	垫圈 20	12	成品	0.017	0.204	
11	GB6170-86	螺母 M20	24	成品	0.062	1.488	
10	GB5782-86	螺栓 M20X90	12	成品	0.274	3.288	
9	GB97.1-85	垫圈 24	4	成品	0.032	0.128	
8	GB6170-86	螺母 M24	8	成品	0.112	0.896	
7	GB5782-86	螺栓 M24X110	4	成品	0.505	2.020	

6	GB93-87	垫圈 12	8	成品	0.005	0.04	
5	GB41-86	螺母 M12	8	成品	0.016	0.192	
4	GB5780-86	螺栓 M12X45	8	成品	0.046	0.368	
3	II02D2084.1	护板	1	部件	28.88	28.88	借用
2	II02D2103.2	支架	2	部件	61.87	123.7	借用
1	II02D2103.1	重锤箱	1	部件	312.1	312.1	借用
序号	代号	名称	数量	材料	单重	总重	附注
					重量 (kg)		

图形输入	A3	图纸文件名	02D2104
输入校对			02D2104

设计		李通		工艺会审			
校对		张		批准		秦海波	
复核		张		日期			
标准化检查				日期			
合同号				DTII02D2104			
垂直重锤拉紧装置				图样标记			
				重量 kg		比例	
				473.2			
部件				共 页			
				第 页			

