

| 标记 | 文件号 | 修改内容 | 签名 | 日期 |
|----|-----|------|----|----|
|----|-----|------|----|----|

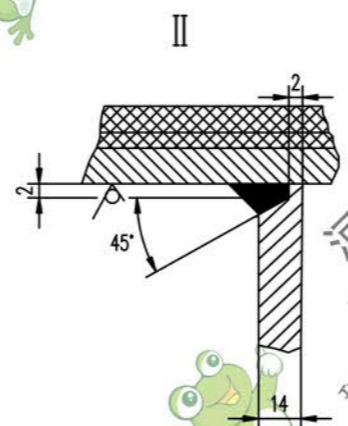
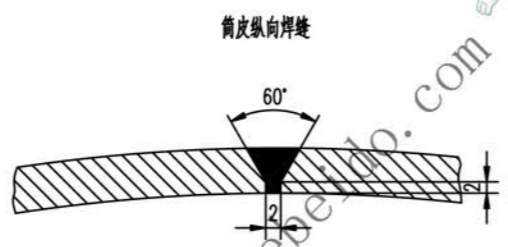
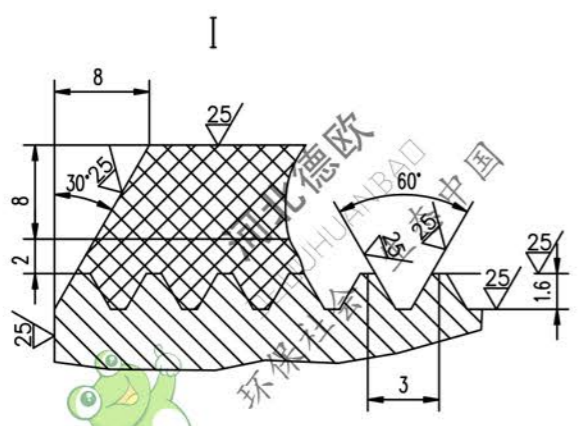
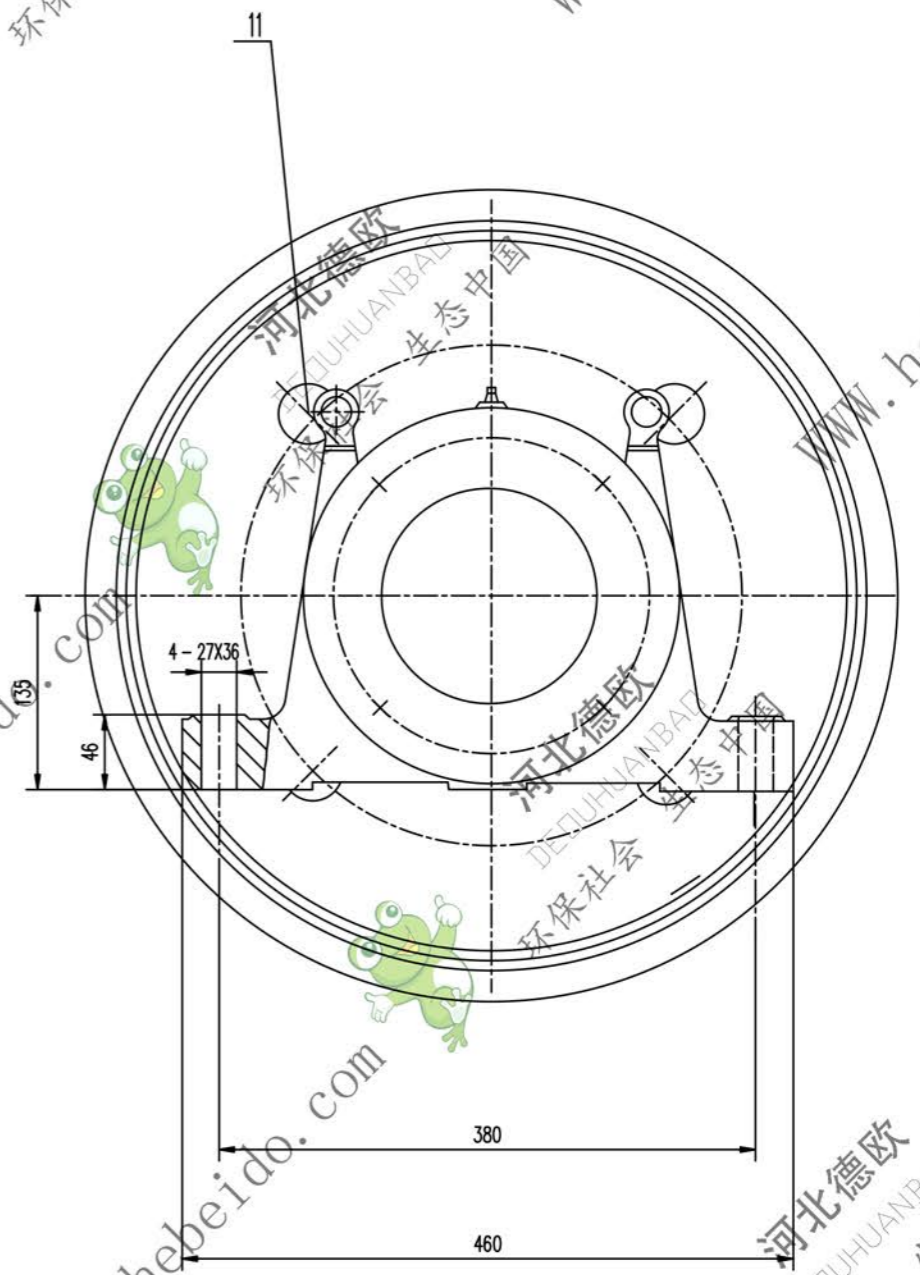
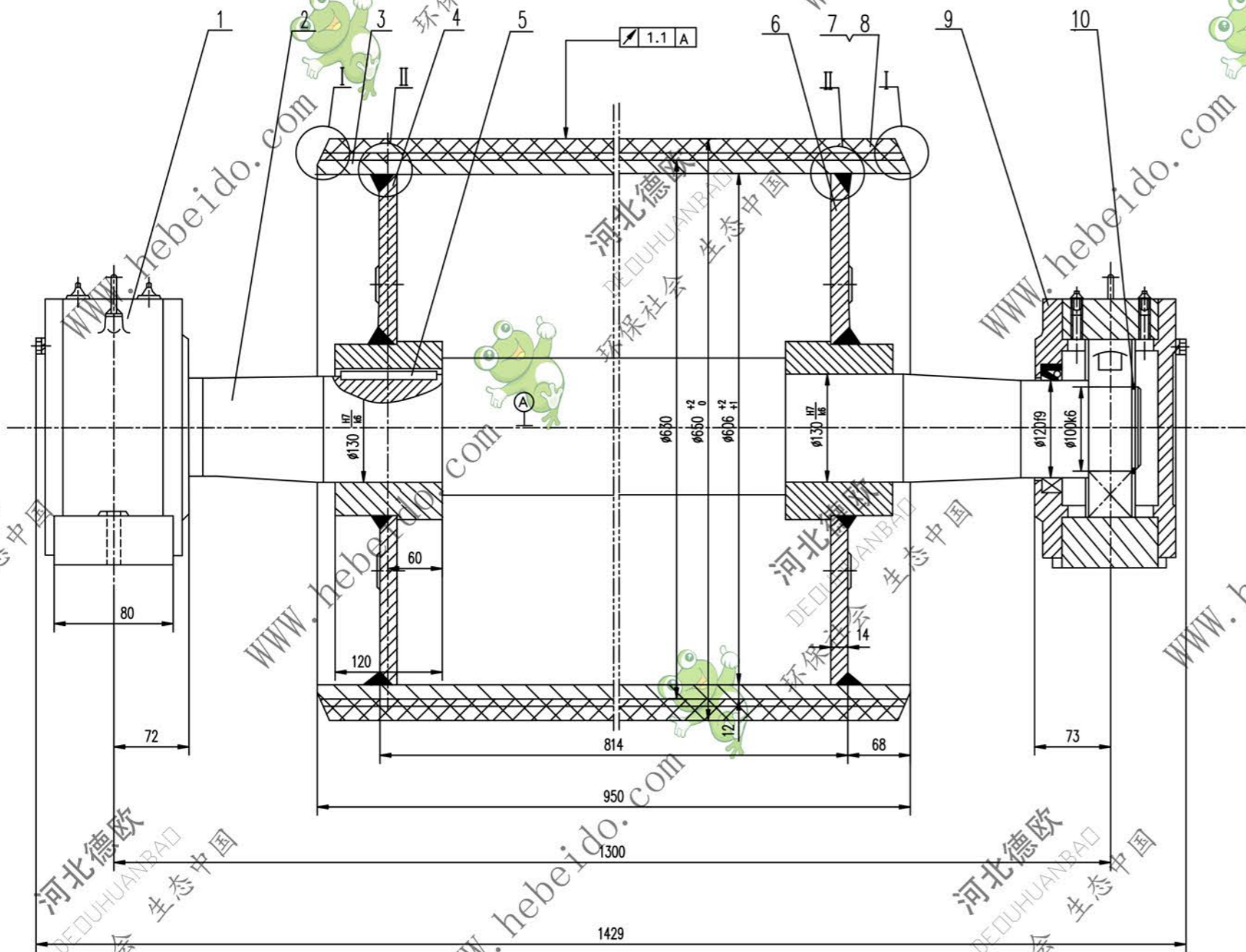

- 技术要求
1. 装配前应将筒体内部清理干净。
  2. 液筒面胶，底胶的物理性能应符合 GB10598 要求。
  3. 筒皮外表面质理以中间为界加工成左右旋螺纹。
  4. 轴承和轴承座油腔内应充以锂基润滑脂，轴承充油量应为轴承空腔的 2/3，轴承座油腔内应充满。
  5. 液筒需进行静平衡试验，其精度等级为 G40。
  6. 件 1 件 2 分别为固定、滑动轴承，安装时要求滑动轴承的轴承两侧有相等游隙。

| 序号 | 代号         | 名称           | 数量 | 材料     | 重量         | 备注       |
|----|------------|--------------|----|--------|------------|----------|
| 11 | Q235-A     | 圆钢 $\phi 55$ | 8  | Q235-A | 0.112      | 0.896    |
| 10 | GB894.1-86 | 挡圈 100       | 2  |        | 0.045      | 0.090    |
| 9  | DT121410   | 轴承座          | 1  | 零件     | 41.4       | 41.4 通用  |
| 8  |            | 面胶           | 1  | 橡胶     | 22.71      | 22.71    |
| 7  |            | 底胶           | 1  | 橡胶     | 5.643      | 5.643    |
| 6  | 02A5101.3  | 接盘           | 1  | 零件     | 41.25      | 41.25 借用 |
| 5  | GB1096-79  | 键 32X110     | 1  | 45     | 0.497      | 0.497    |
| 4  | 02A5101.2  | 接盘           | 1  | 零件     | 41.05      | 41.05 借用 |
| 3  |            | 筒皮           | 1  | Q235-A | 173.8      | 173.8    |
| 2  | 03B3101-1  | 轴            | 1  | 45     | 134        | 134 借用   |
| 1  | DT121210   | 轴承座          | 1  | 零件     | 41.4       | 41.4 通用  |
| 合号 |            |              |    |        | DT103B5102 |          |
| 设计 |            |              |    |        | 改向液筒       |          |
| 校对 |            |              |    |        | 重量 kg 比例   |          |
| 审核 |            |              |    |        | 500.5      |          |
| 日期 |            |              |    |        | 共 页        |          |
|    |            |              |    |        | 第 页        |          |

A1 图样文件号 3B5102