

标记	文件号	修改内容	签名	日期

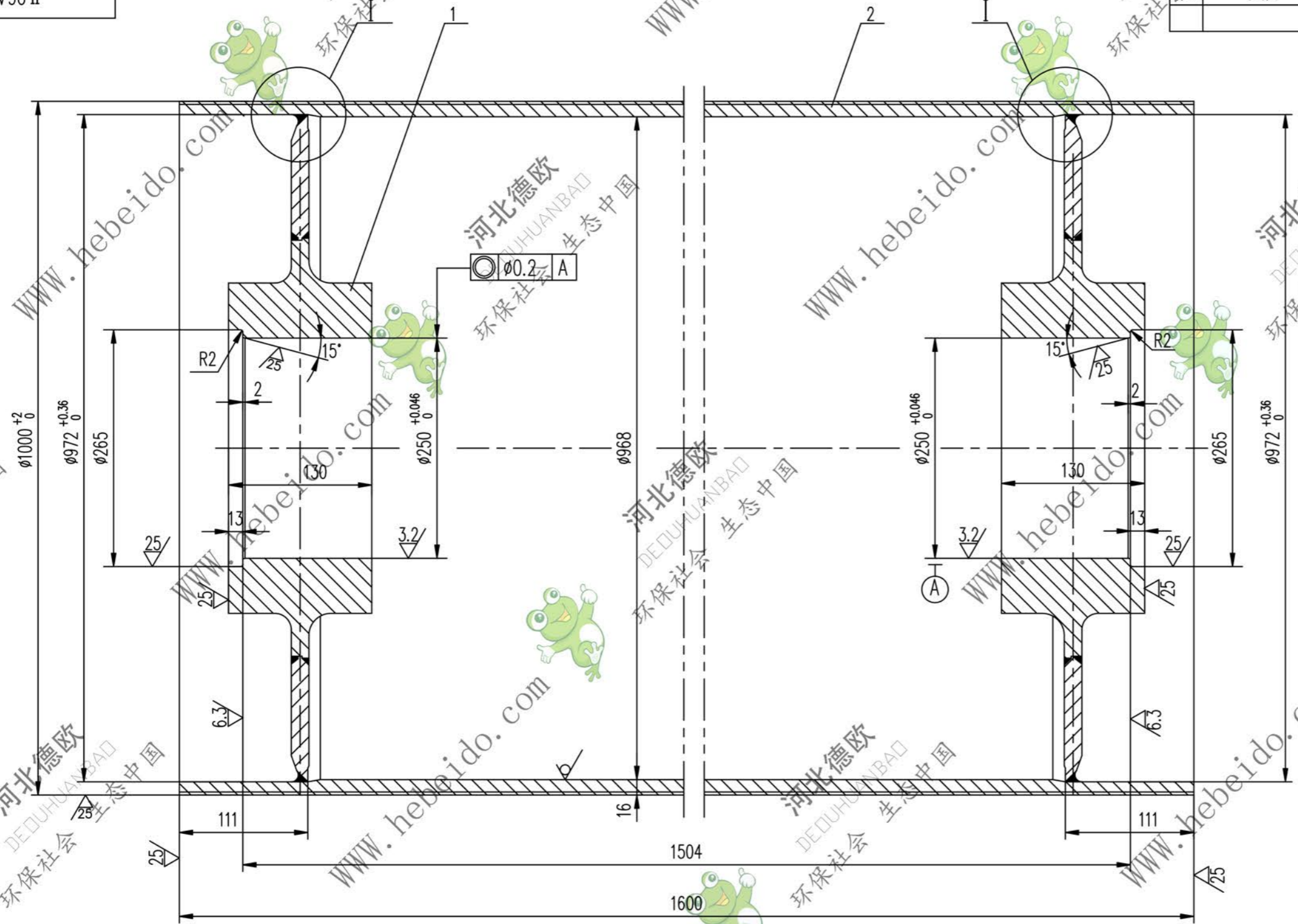

其余  $\nabla$

- 技术要求
1. 应消除内应力
  2. 筒皮外表面之螺纹以中间为界加工成左右旋螺纹。
  3. 铸胶的尺寸及要求见总图。

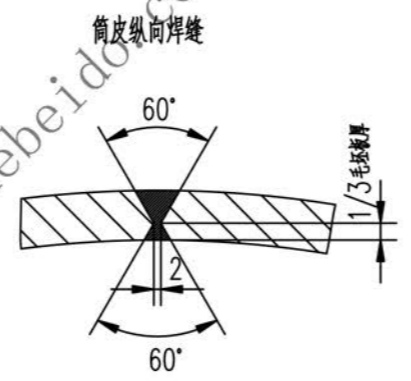
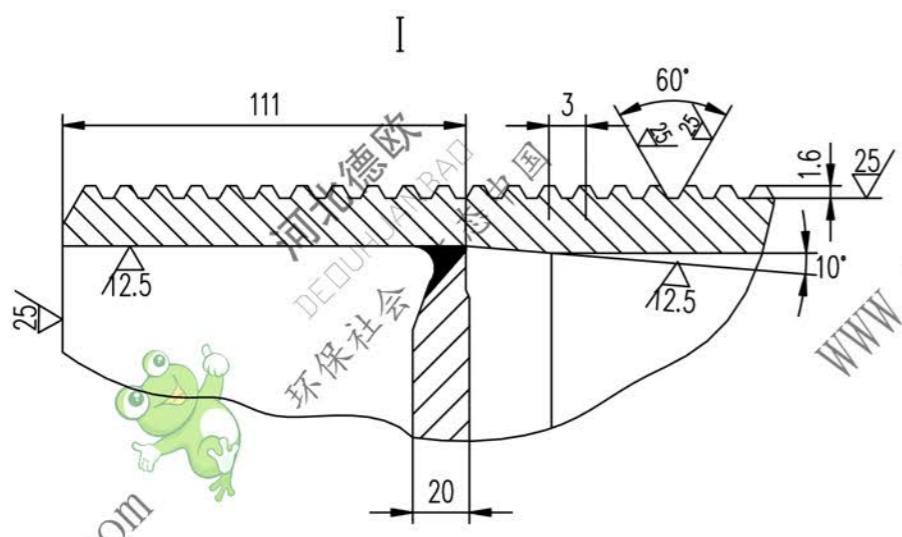

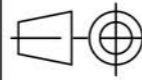
2		筒皮	1	Q235-A	621.1	621.1	
1	II 04A7163.2.1	接管	2	铸件	88.7	377.4	备用
序号	代号	名称	数量	材料	单重	总重	备注
					重量 (kg)		
 合同号 设计 李连通 工艺会审 校对 批准 秦海波 复核 刘飞 图形输入 标准化 日期					II 06A7163.2 图样标记 重量 kg 比例 998.5 1:3		共 页 第 页
筒体							
部件							