

II 04A7223.2-2

标记	文件号	修改内容	签名	日期

其余

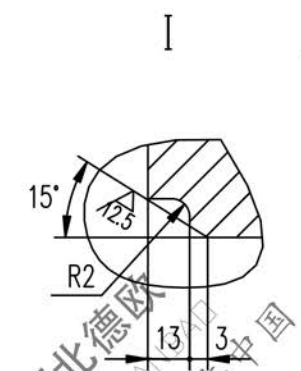
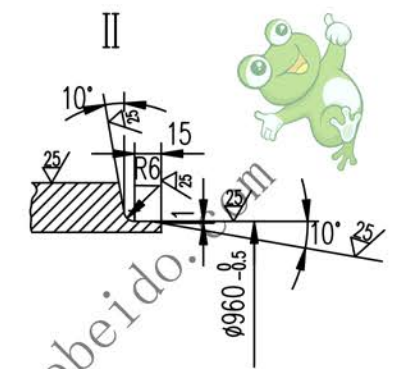
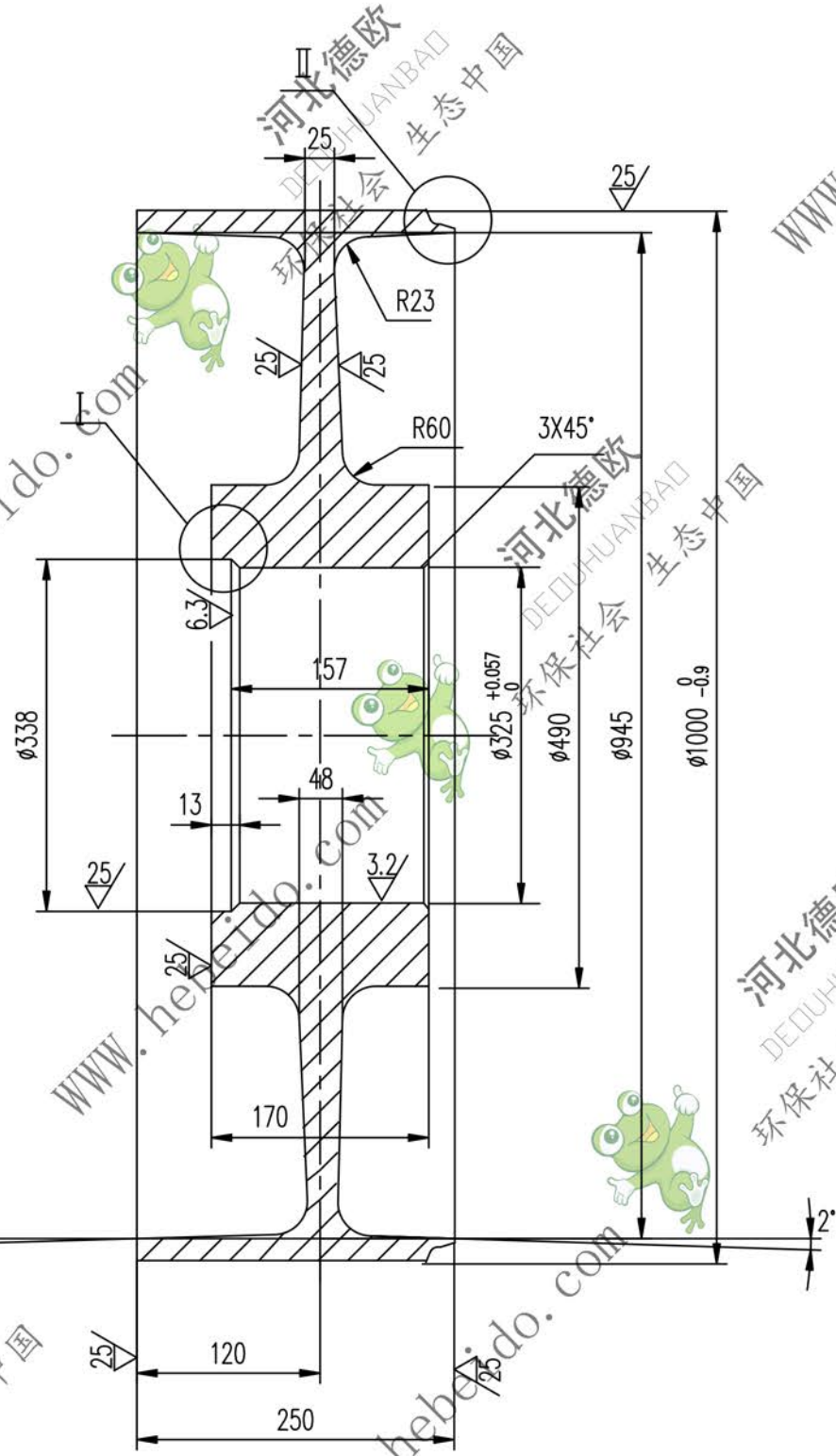

- 技术要求
1. 该铸件不得有夹砂、气孔、裂纹等铸造缺陷，并应消除内应力。
  2. 该件的探伤检查应符合 GB10595-89 中 3.3.2 中的要求。
  3. 内孔焊后加工成。

A2 图纸文件号 04a/7223-2-2

	合同号		接盘	II 04A7223.2-2	
	设计	李廷通		图样标记	重量 kg
校对	刘飞	工艺会审	429.5	1:3	共 页 第 页
复核	刘飞	批准	ZQ230-450		
标准化	日期	图形输入	共 页		第 页