

| 标记 | 文件号 | 修改内容 | 签名 | 日期 |
|----|-----|------|----|----|
|----|-----|------|----|----|

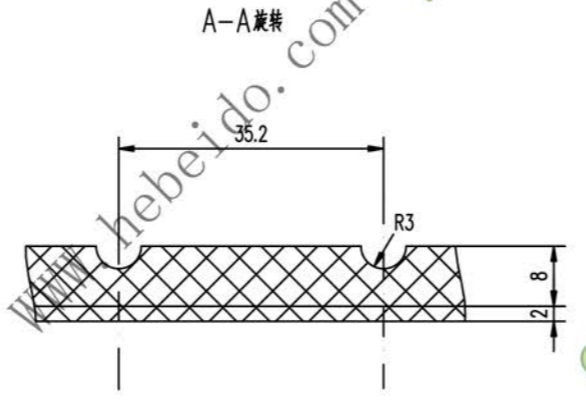
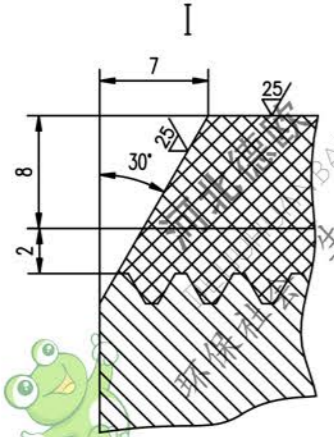
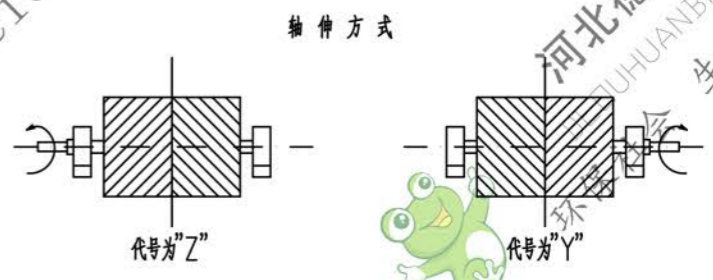
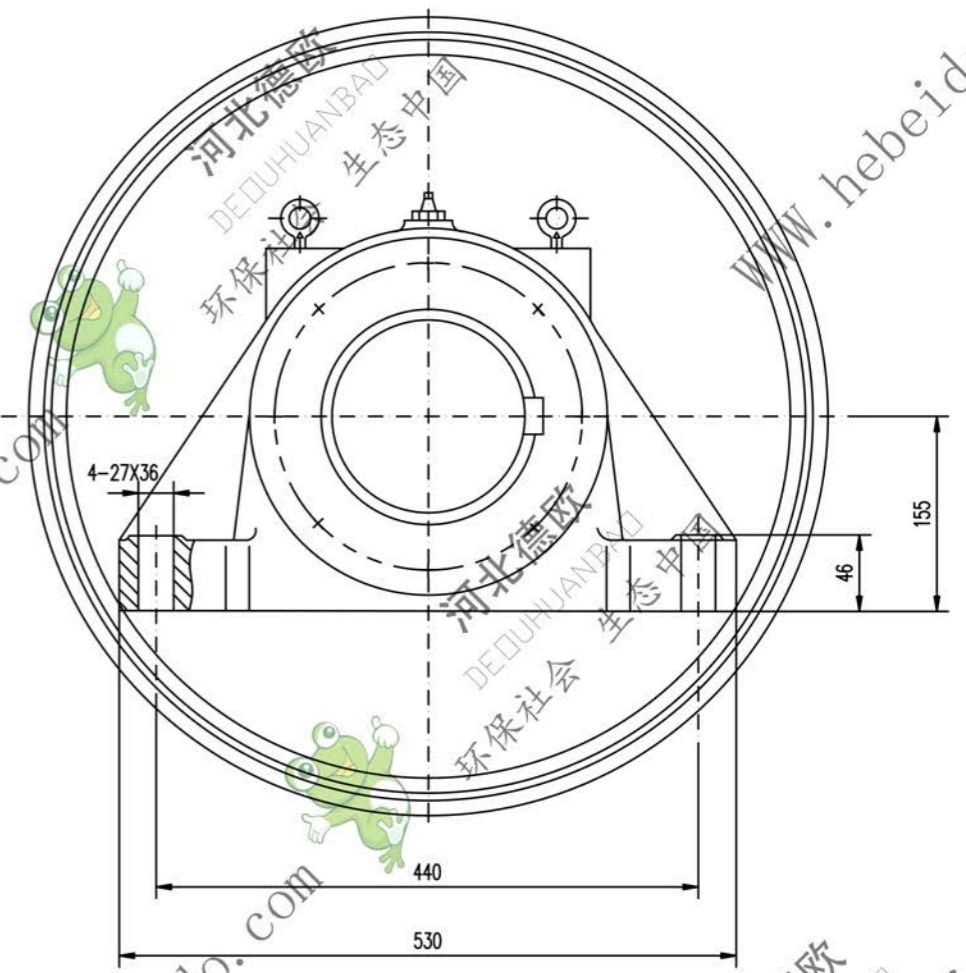
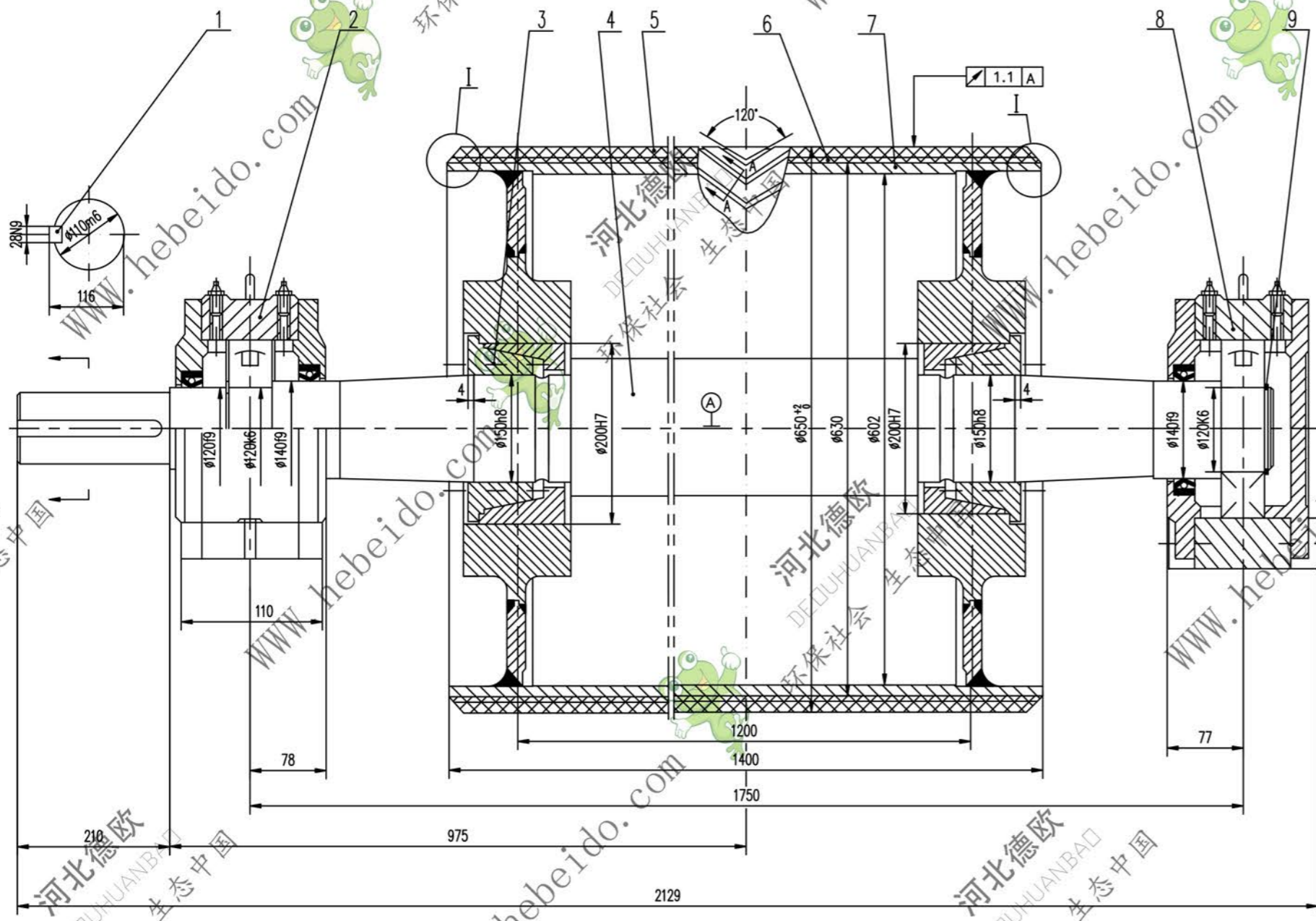

- 技术要求
1. 滚动圈进行静平衡检查,其精度等级为G40.
 2. 轴承和轴承座油腔内应充以润滑脂,轴承充油量应占油腔的2/3,轴承座油腔内应充油.
 3. 装轴前应将筒体内腔清理干净.
 4. 滚筒面胶、底胶的物理性能应符合GB10595-89中的要求.
 5. 底板上螺钉的拧紧力矩为145N.m
 6. 紧固件按GB10595-89规定.
 7. 件2、件3分别为滚动、固定轴承座,安装时,要求滚动轴承座的轴承两侧有相等游隙.

| 序号 | 代号 | 名称 | 数量 | 材料 | 单重 | 总重 | 附注 |
|----|--------------|------------------|----|----|-------|-------|----|
| 9 | GB894.1-86 | 挡圈 120 | 2 | — | 0.113 | 0.226 | |
| 8 | DTJZ1212 | 轴承座 | 1 | 零件 | 70 | 70 | 通用 |
| 7 | DTJ05A5123.2 | 筒体 | 1 | 零件 | 466 | 466 | |
| 6 | | 底胶 | 1 | 橡胶 | 9 | 9 | |
| 5 | | 面胶 | 1 | 橡胶 | 36 | 36 | |
| 4 | DTJ05A5123-1 | 轴 | 1 | 45 | 253 | 253 | |
| 3 | | 底座 Z(T)9-150X200 | 2 | 零件 | 8.5 | 17 | |
| 2 | DTJZ1312 | 轴承座 | 1 | 零件 | 69 | 69 | 通用 |
| 1 | GB1096-79 | 键 C28X220 | 1 | 45 | 1.221 | 1.221 | |

| | | | |
|-----|----|----------------|--|
| 合闸号 | | DTJ05A5123 Y Z | |
| 设计 | 李瑞 | 工艺会审 | |
| 校对 | 李瑞 | 审核 | |
| 复核 | 李瑞 | 日期 | |
| 制图 | | 日期 | |

传动滚筒

共 1 页
第 1 页

A1 图样文件号 05A5123