

标记	文件号	修改内容	签名	日期

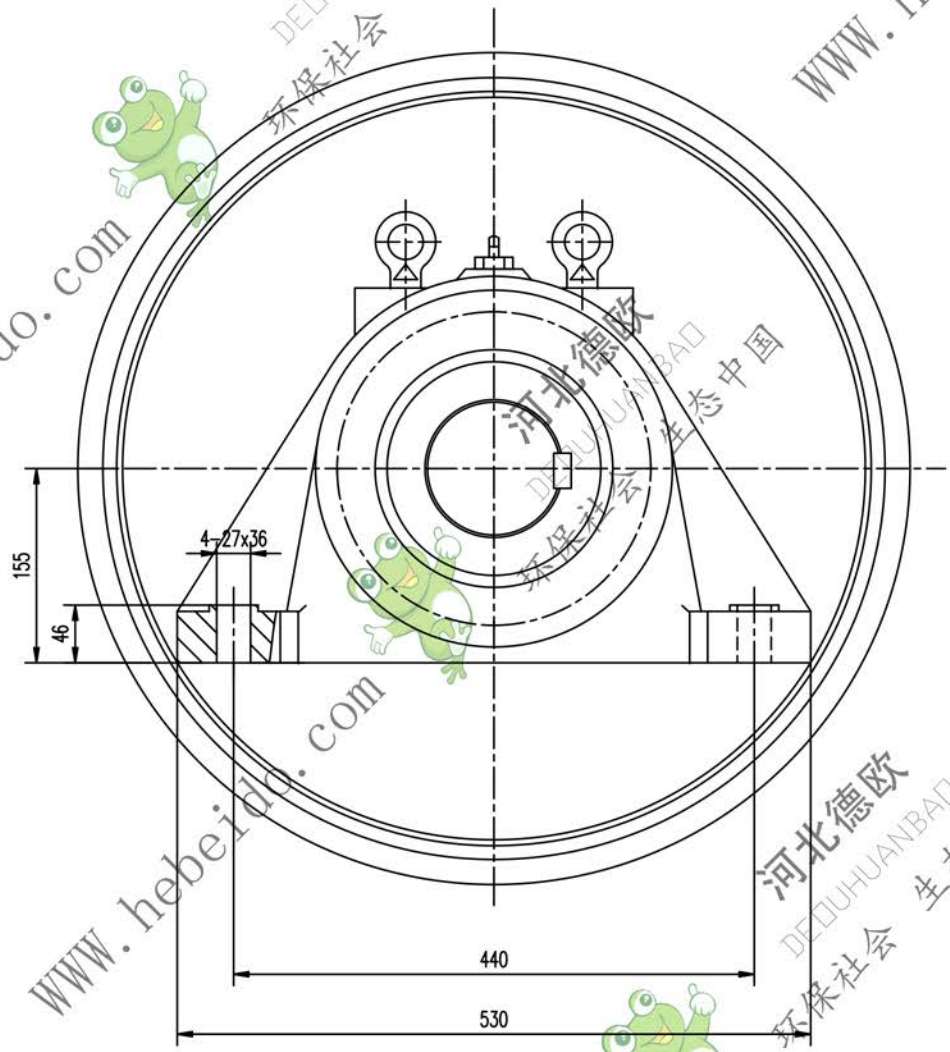

轴伸方式

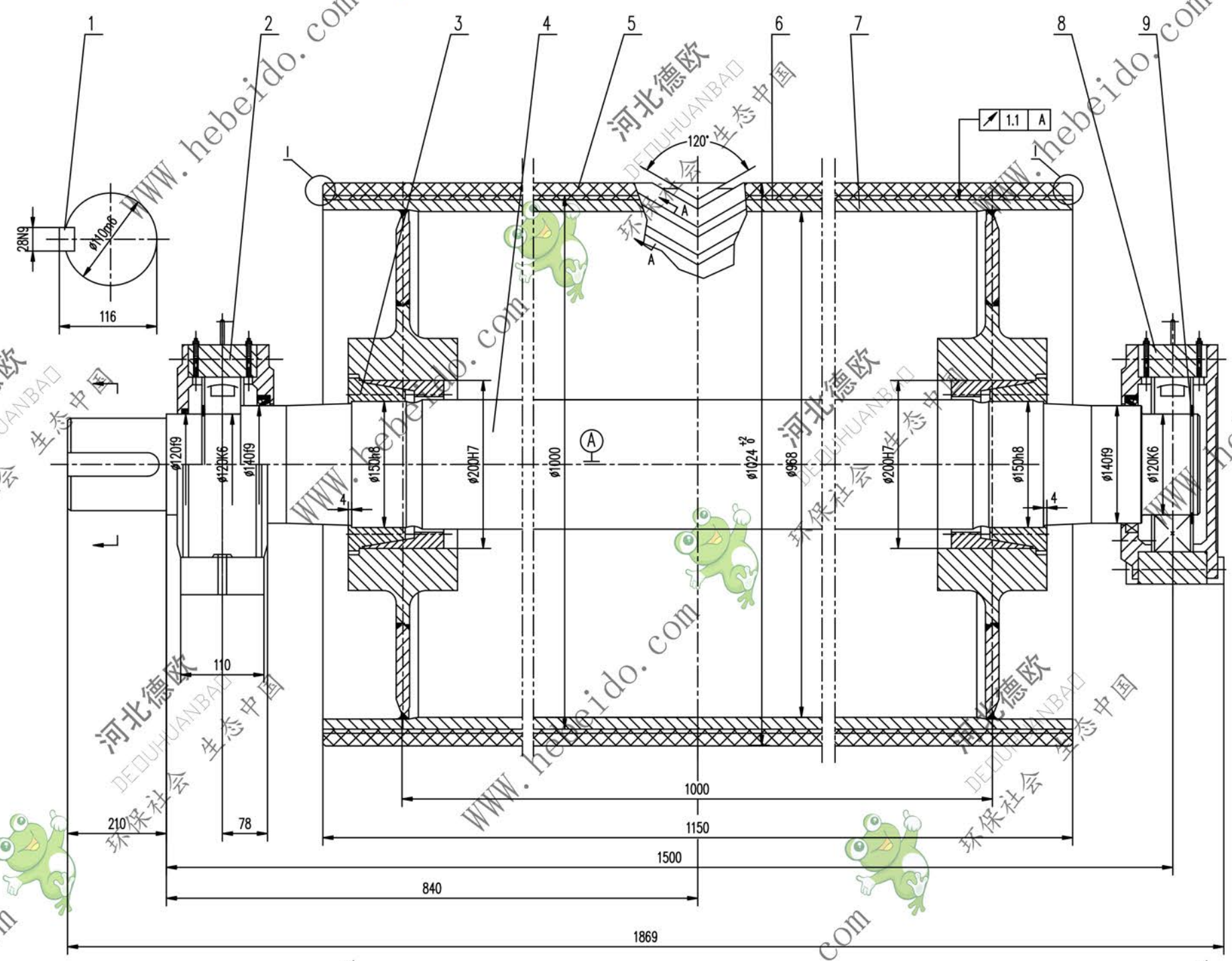
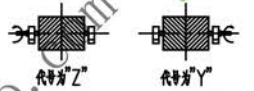

- 技术要求
1. 装配前应将被修件清理干净。
 2. 轴承和轴承盖腔内应充以润滑油脂，轴承充油量应为轴承空腔的2/3，轴承盖腔内应充满。
 3. 拆修按GB10595-89规定。
 4. 液筒需进行静平衡试验，其精度等级为G40。
 5. 泵座上螺钉的紧固力矩为145N.m。
 6. 件8件2分别为固定、游动轴承盖，安装时，要求游动轴承盖的轴承两侧有相等游隙。
 7. 液筒面胶，底胶的物理性能应符合 GB10595-89 中的要求。

序号	代号	名称	数量	材料	单重	总重	附注
9	GB894.1-B6	挡圈 120	2	—	0.113	0.226	
8	DTDZ1212	轴承盖	1	铸件	70	70	通用
7	DTD4A7123.2	筒体	1	铸件	716	716	
6		底胶	1	橡胶	14	14	
5		面胶	1	橡胶	54	54	
4	J04A5123-1	轴	1	45	222	222	备用
3		轴承 Z(T)9-150X200	2	铸件	8.5	17	
2	DTDZ1312	轴承盖	1	铸件	69	69	通用
1	GB1096-79	键 C28X200	1	45	1.221	1.221	

合同号		DTD4A7123 Y	
设计		改向液筒	
校对		重量 kg 比例	
审核		1162 1:3	
日期		共 页	
		第 页	

A11 图样文件号 04A7123

DTD4A7123 Y