

标记	文件号	修改内容	签名	日期

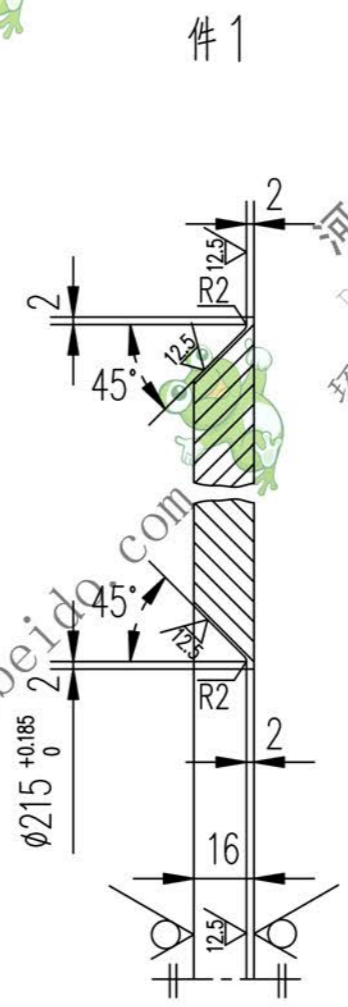

技术要求  
焊接部要消除内应力。

2	轮毂	1	Q235-A	18.85	18.85	见本图	
1	幅板	1	Q235-A	9.513	9.513	见本图	
序号	代号	名称	数量	材料	单重 重量 (kg)	总重 重量 (kg)	附注
				II03B3121.3		图样标记	
						重量 kg	
				S		28.36	
设计 李连通 工艺会审				接盘  部件			
校对 刘飞 批准 秦海波							
复核 图形输入							
标准化检查 日期							
				II03B3121.3		共 页	
				S		28.36	第 页

