

版次	修 订 细 节	设计	日期

其余

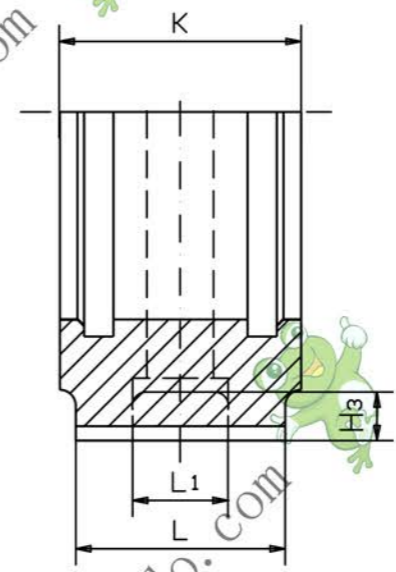
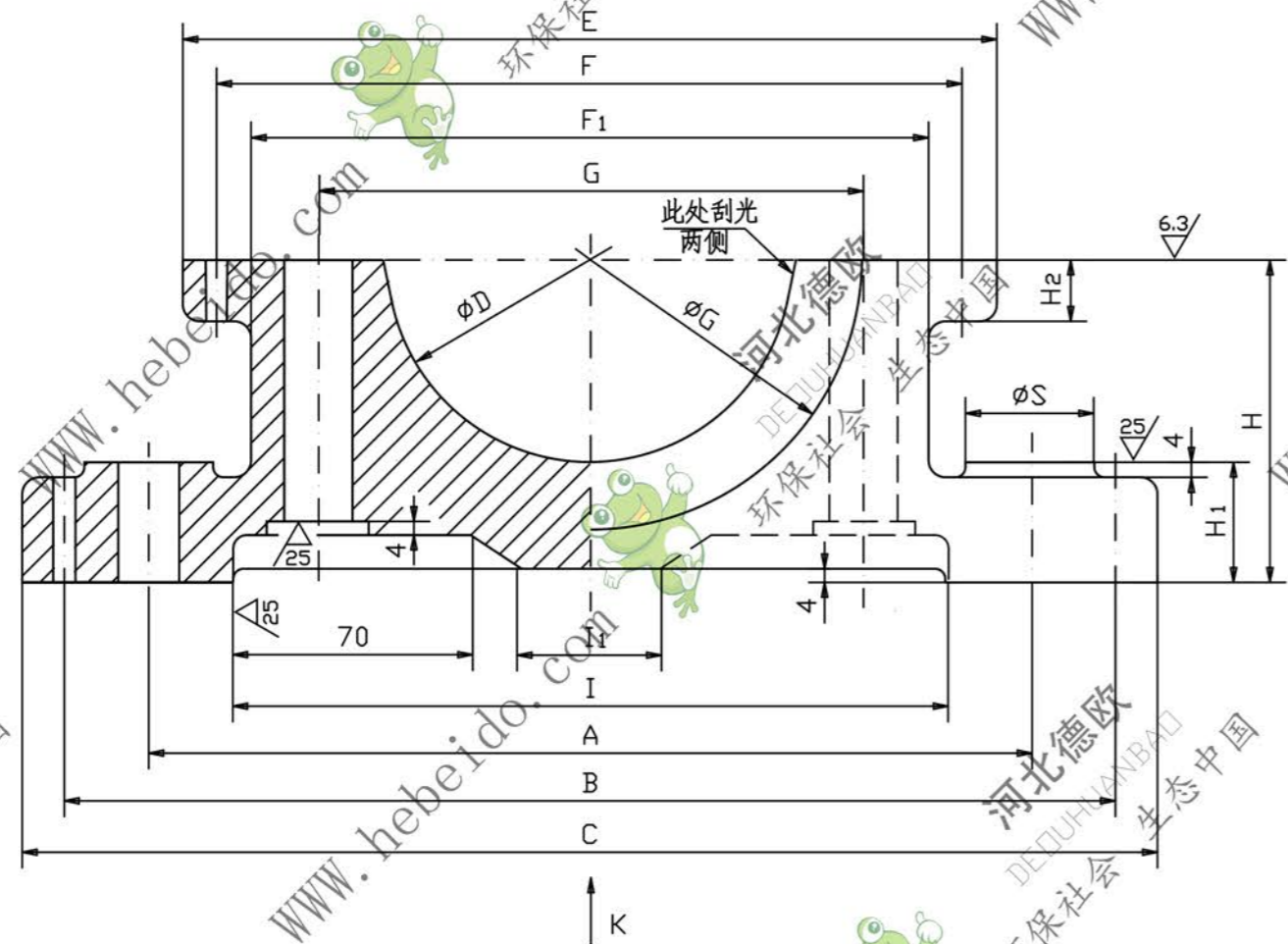

技术要求

- 1 未注明铸造圆角为R3~5mm.
- 2 铸件须进行退火处理

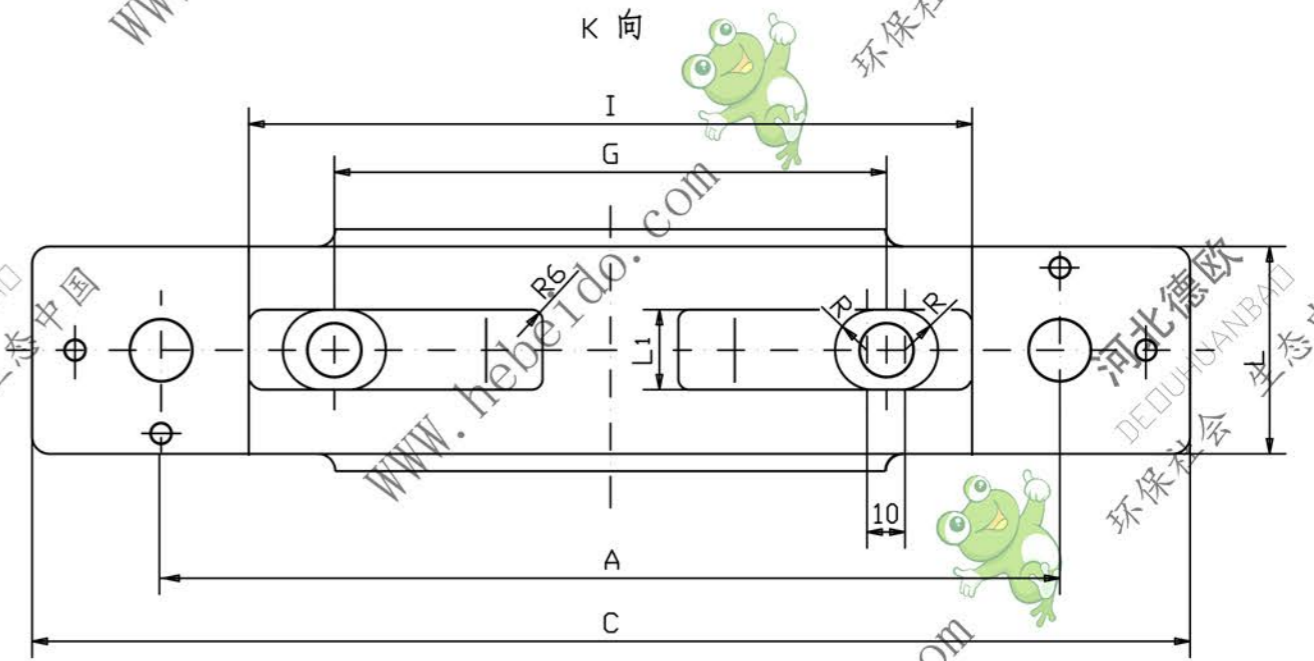
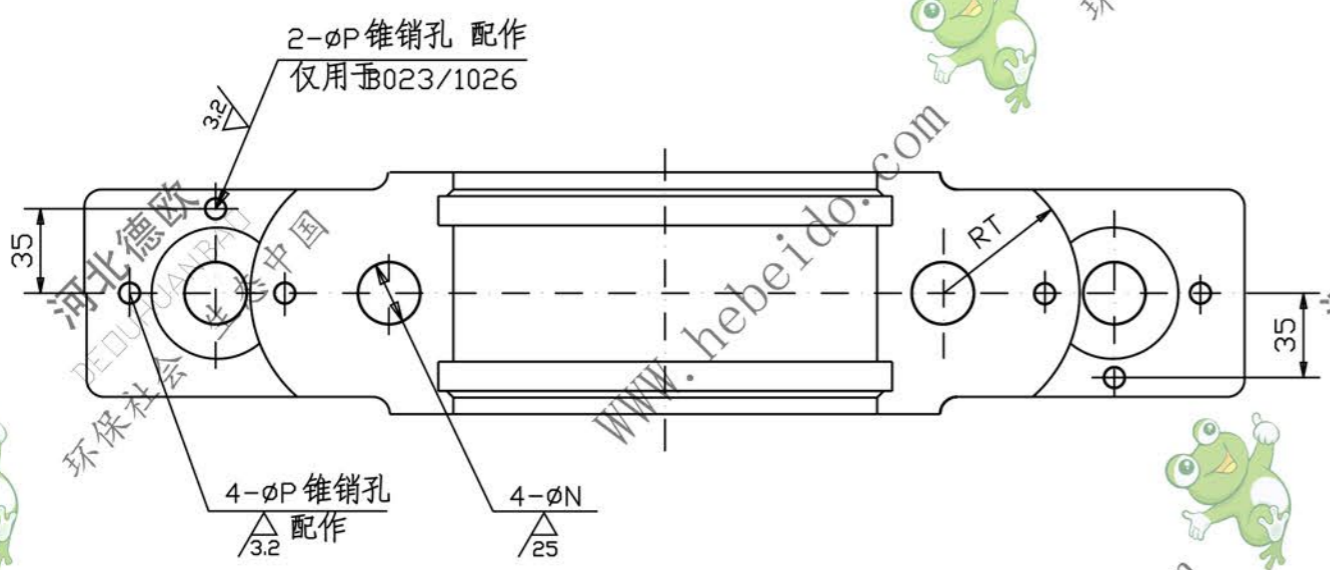

图 号	轴承直径	A	B	C	D	E	F	F ₁	G	H	H ₁	H ₂	H ₃	I	I ₁	K	L	L ₁	N	P	S	T	重量
ZCZ/80.02	φ80	320	370	400	140	280	260	190	190	105	40	20	16	250	60	74	65	36	22	8	42	45	12.7
ZCZ/95.02	φ95	350	410	440	170	310	290	220	220	130	45	20	16	280	70	82	74	36	22	8	42	45	21.5
ZCZ/120.02	φ120	430	505	540	215	390	360	270	270	150	50	25	20	340	110	105	95	46	26	10	52	60	29.2
ZCZ/140.02	φ140	500	500	560	250	465	430	320	320	170	53	30	20	390	120	115	105	46	26	10	52	72.5	34.2

设计		HT200			 德欧环保 DEDUHUANBAD 环保社会 生态中国
校对					
工艺	李连通	比例	重量(kg)	见表	轴 承 座
标准化	秦海波	标记	版次		
审核	刘飞	共 张	第 张		