

地脚螺栓布置图

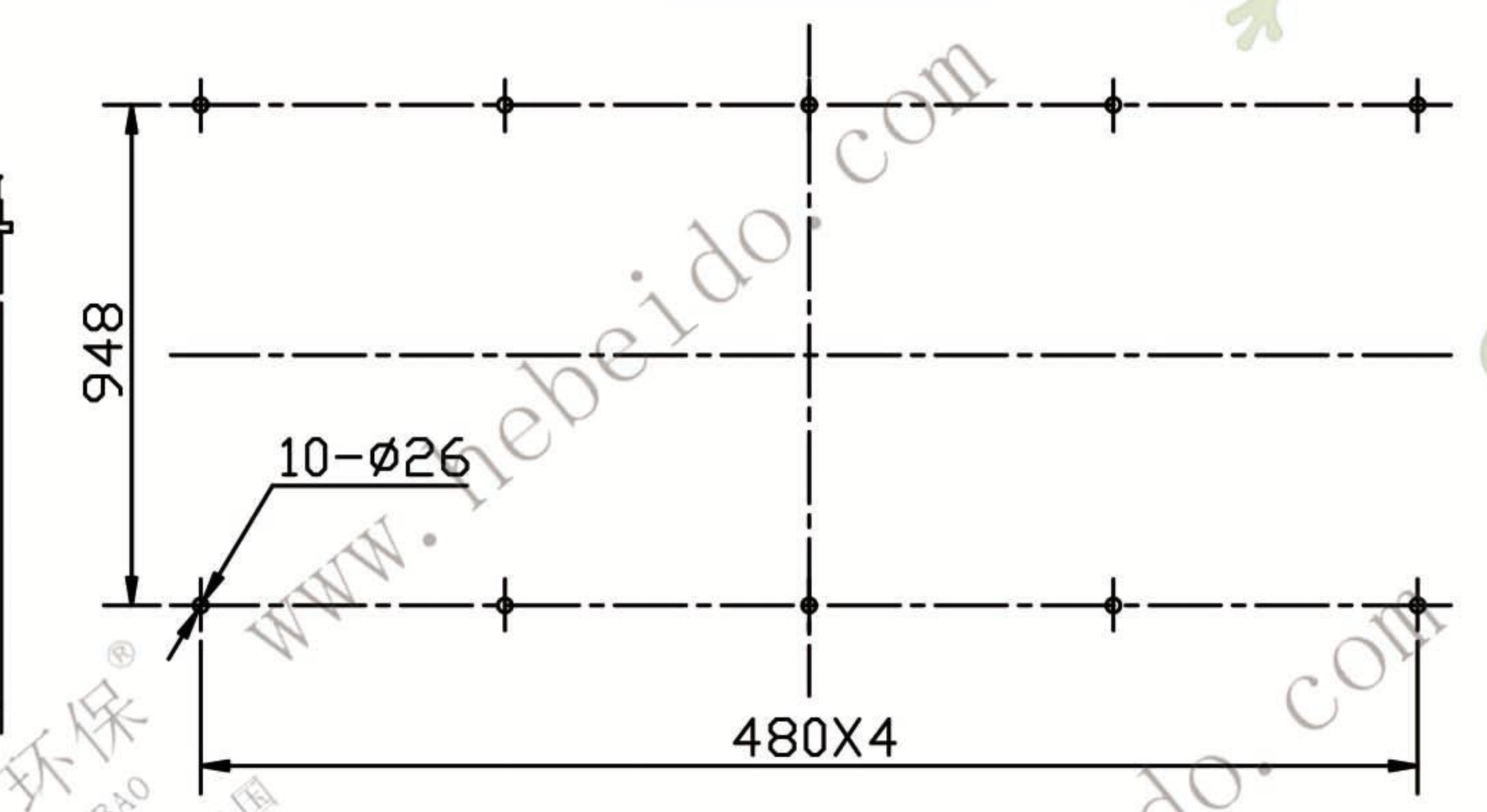

说明

1. 驱动装置分左装和右装两种
左装--面对进料口,驱动装置在左侧
右装--面对进料口,驱动装置在右侧
2. 机型表示法
TH630--提升机高度I(m)--提升量t/h--左右装
驱动装置型号JZQ (减速机型号)-速比-机型号
Y (电动机型号)-极数-功率

技术性能表

料斗形式		ZH	SH
提升量 m ³ /h	普通型	114	185
	改进型	152	246
料斗	料斗容积 L	14.6	23.6
	斗距 m	678(506)	
链条	斗宽 m	630	
	型式	高强度环形链	
圆钢直径(mm)X节距(mm)	圆钢直径(mm)X节距(mm)	Ø22X86	
	单根链条破断负荷(KN)	≥480	
链轮节圆直径 mm	链轮节圆直径 mm	800	
牵引线速度 m/s	牵引线速度 m/s	1.5	
主轴转速 r/min	主轴转速 r/min	35.8	
输送物料最大块度 mm	输送物料最大块度 mm	60	

注 1. 表中斗容为计算斗容(料斗盛水时的容积)
2. 输送量是按填充系数φ=1 计算得出

14	GB93-87	弹簧垫圈	20	65Mn			
13	GB41-86	螺母	M20	Q235			
12	GB93-87	弹簧垫圈	14	65Mn			
11	GB41-86	螺母	M14	Q235			
10	GB5782-86	螺栓	M14X40	Q235			
9	TH630-06-00	下部装配		部件			
8	TH630-03D-00	中部机壳(带检视门)		组合件			
7	TH630-03C-00	中部机壳(非标准节,5m,1m)		结构件			
6	TH630-05-00	输送链		组合件			
5	TH630-04-00	料斗		结构件			
4	TH630-03B-00	中部机壳(标准节,5m)		结构件			
3	TH630-03A-00	中部机壳(带导轨)		结构件			
2	TH630-02-00	上部装配	1	部件			
1	TH630-01-00	驱动装置	1	部件			
序号	代号	名称	数量	材料	单重	总重	备注

TH630圆环链斗式提升机					TH630-00-00			
总装图								
标记	处数	更改文件号	签字	日期	图样	标记	重量	比例
设计								1:35
校对								
审核								
工艺								
共 张					第 张			

