

其余 √

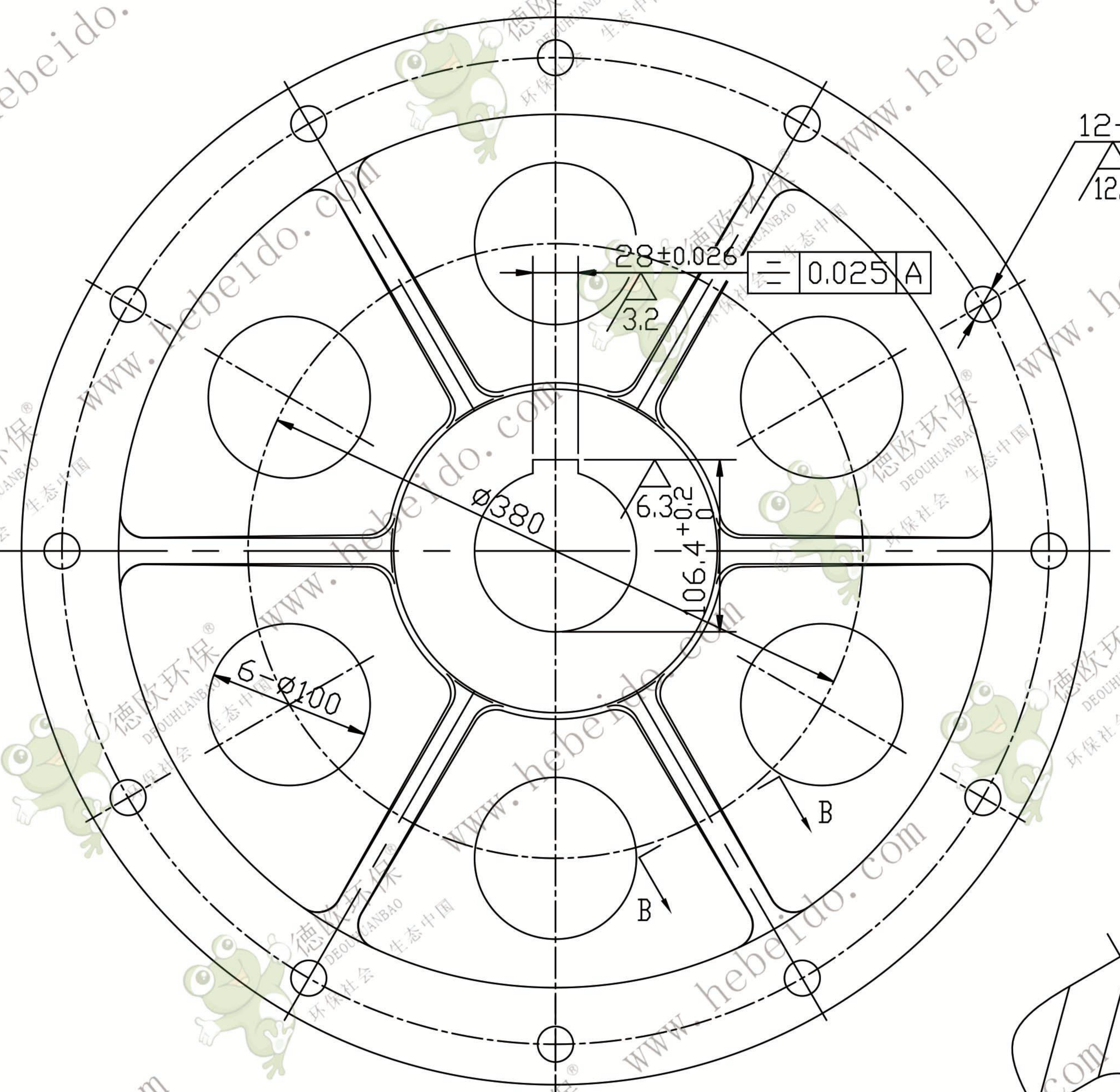

12-Ø22
均布
12.5

0.025 A

M16 近面端平Ø32X2
12.5

B - B
1 : 2

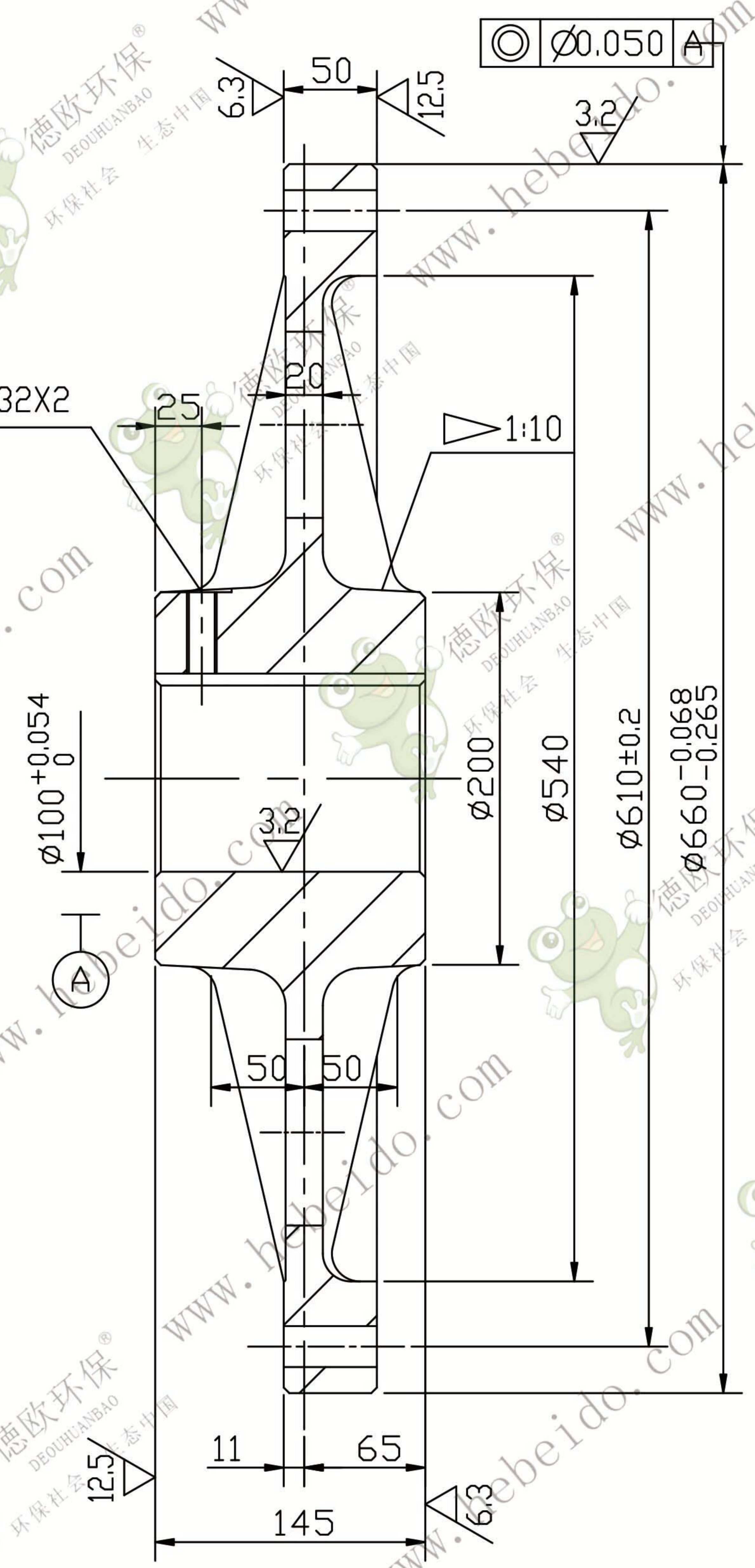
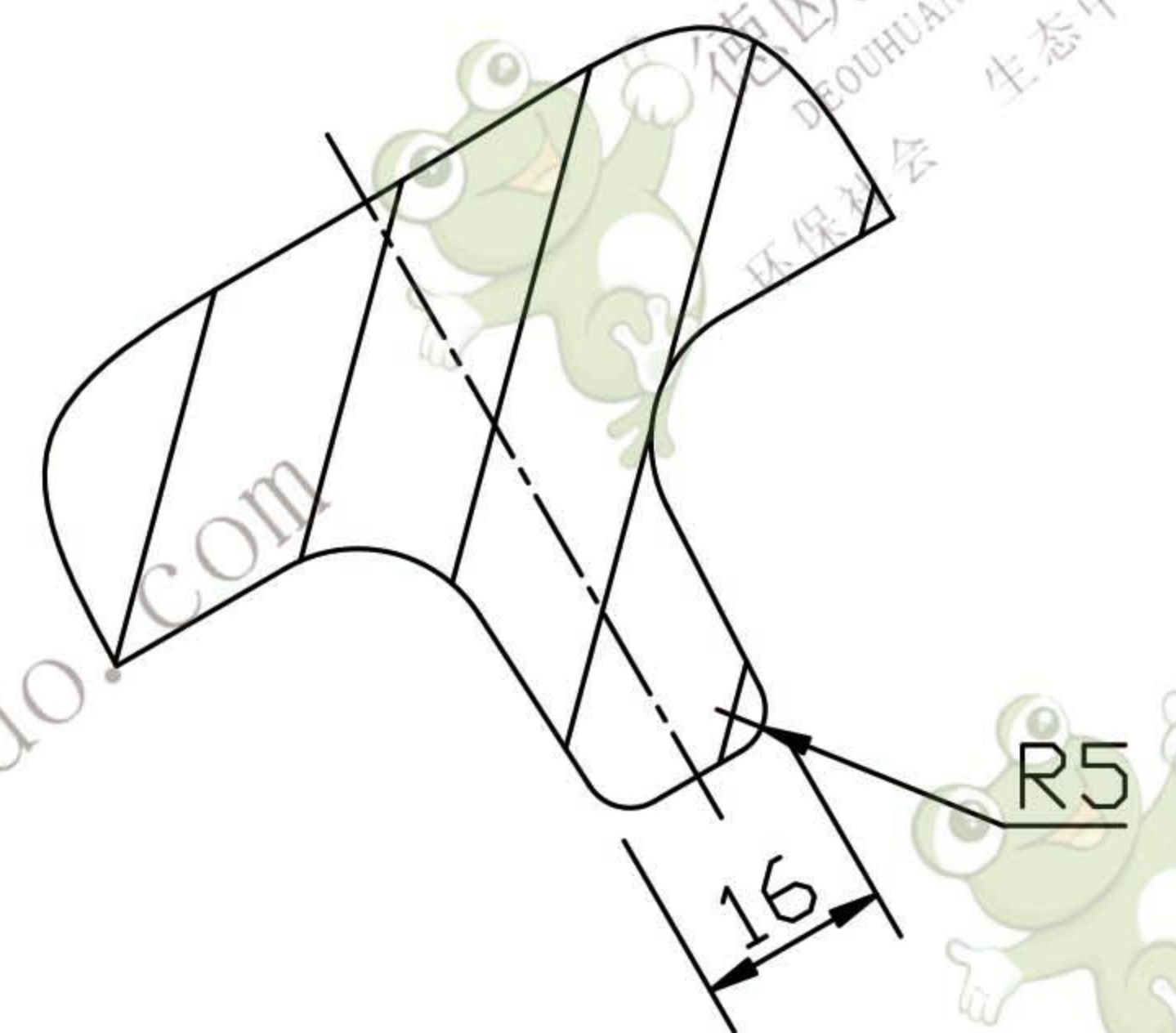

技术要求

1. 铸件按 GB5676-85 验收, 其中热处理按退火状态验收。
2. 未注倒角为 3X45°。
3. 未注圆角为 R15。
4. 铸造斜度为 1:20。
5. 轴孔和键槽表面涂黄油, 非加工表面涂红漆, 其余涂黑漆。

					尾节链轮轮芯			TH500-06-05	
								HT250	
设计	处数	更改文件号	签字	日期	图样标记	重量	比例		
校 对			李连通			Kg	1:4		
审 核			秦海波						
工 艺			刘飞		共 张	第 张			

