

00-90-0023N

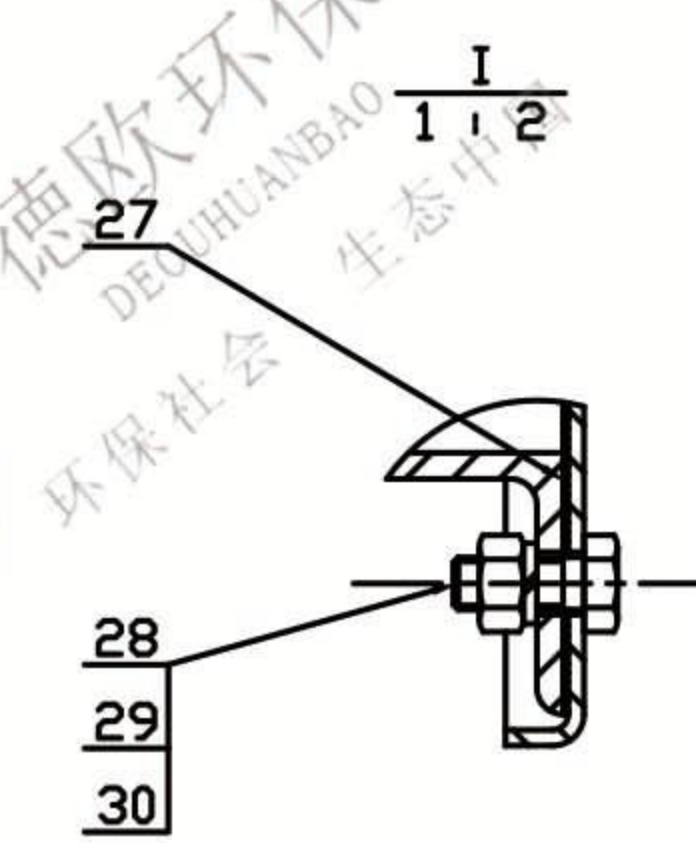
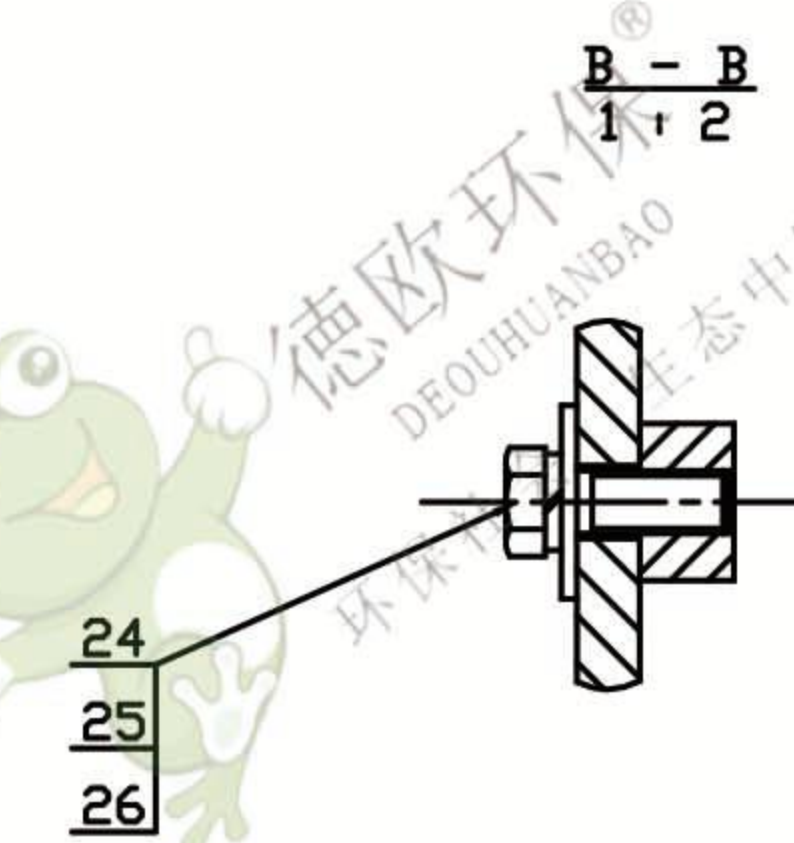
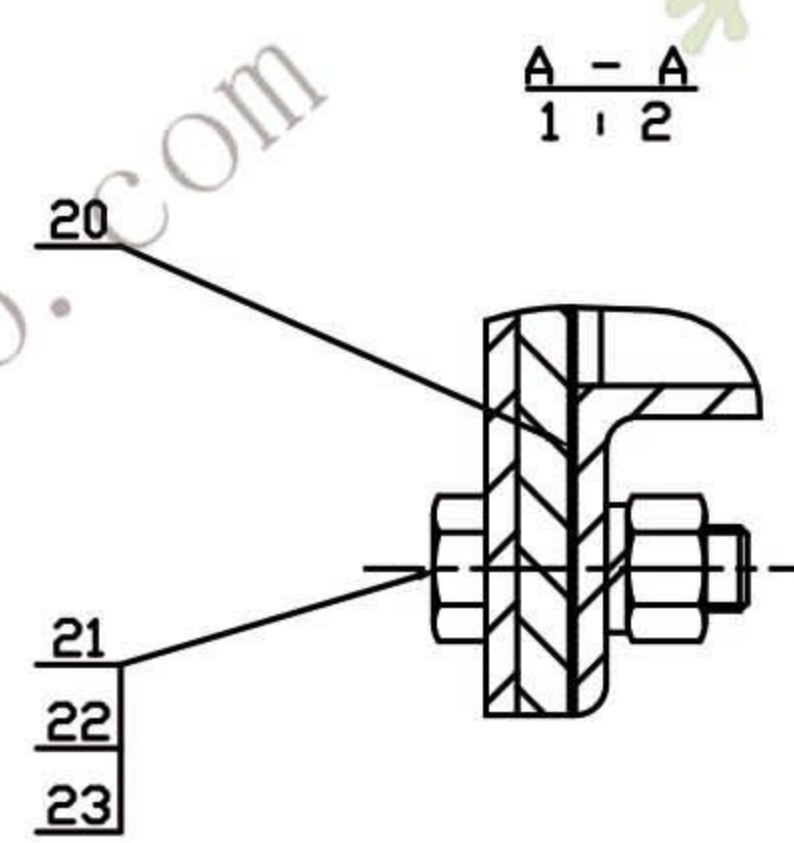
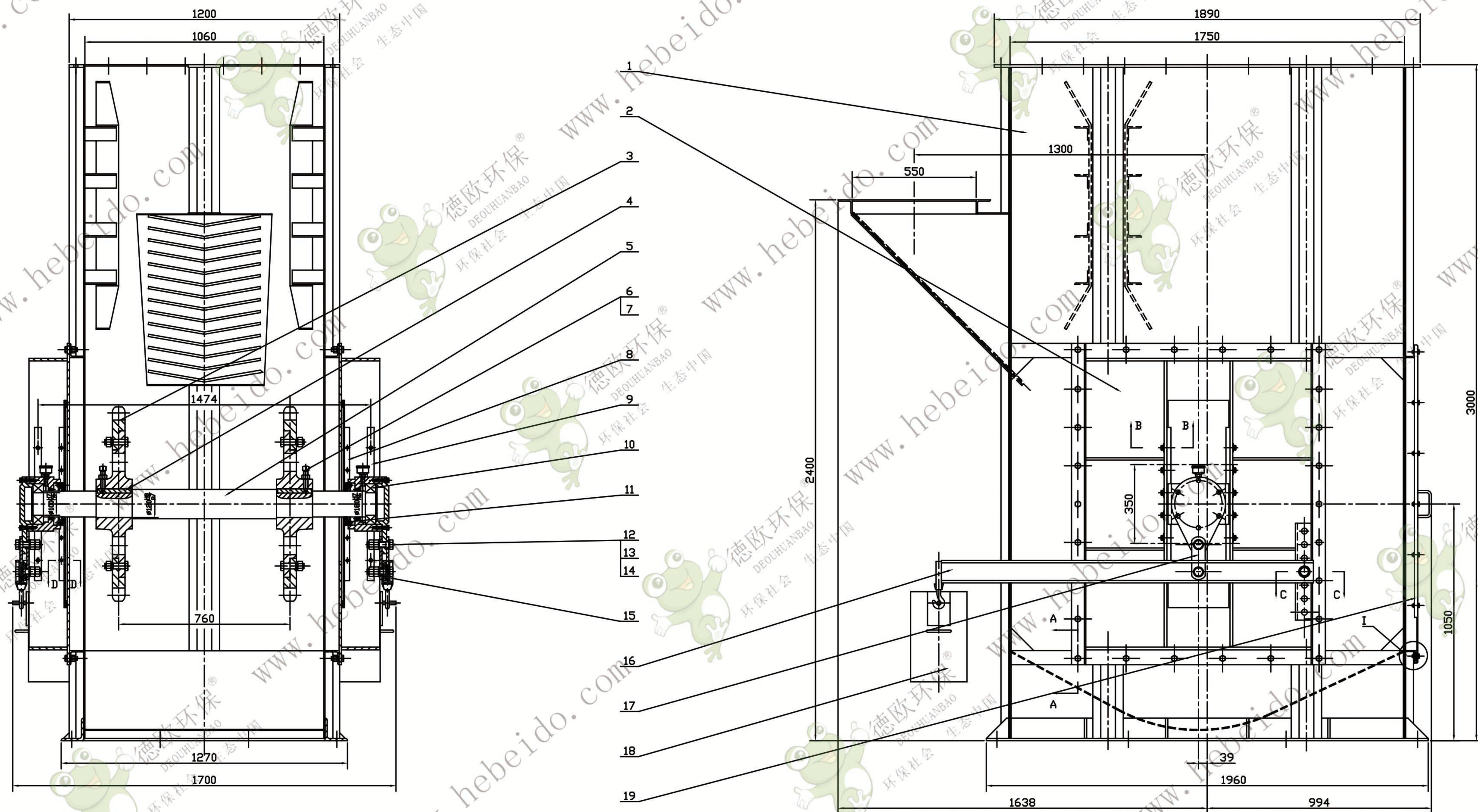

- 技术要求
1. 轴头装配后，通过其侧壁每隔15的轴头在轴上钻一深10mm的孔，并用方头圆柱销固定螺钉及螺母锁紧。
  2. 安装后两轴头之间的中心线应与轴头对中，其轴头侧壁和轴头侧壁均不得大于2mm，且轴头应转动灵活。
  3. 轴头应光滑无毛刺。
  4. 外罩等零件表面涂防锈漆和色漆各一道。

序号	代号	名称	规格	材料	重量	数量	备注
31	GB853-89	垫圈 24	2	Q235-A	0.084	0.328	外购
30	GB93-87	异径垫圈 10	20	65Mn	0.0082	0.164	外购
29	GB6170-86	螺母 M10	20	Q235	0.011	0.22	外购
28	GB5783-86	螺母 M10X25	20	Q235	0.018	0.36	外购
27	GB3985-83	垫片 δ=1	1	石棉橡胶板			外购
26	GB93-87	异径垫圈 12	24	65Mn	0.005	0.12	外购
25	GB97.1-85	平垫圈 12	24	Q235	0.007	0.168	外购
24	GB5783-86	螺母 M12X35	24	Q235	0.036	0.864	外购
23	GB93-87	异径垫圈 16	52	65Mn	0.0073	0.39	外购
22	GB6170-86	螺母 M16	52	Q235	0.034	1.768	外购
21	GB5783-86	螺母 M16X50	52	Q235	0.092	4.78	外购
20	GB3985-83	垫片 δ=1	1	石棉橡胶板			外购
19	NE200-06-12	密封口座	1	铸件	34.58		
18	NE200-06-11	托重圈	1	铸件	53		
17	NE200-06-10	连接板	4	Q235	0.8	3.2	
16	NE200-06-09	托杆	2	铸件	18.15	36.3	
15	NE300-06-10	垫圈	2	Q235	0.145	0.29	常用
14	GB97.1-85	平垫圈 24	14	Q235	0.055	0.77	外购
13	GB6170-86	螺母 M24	6	Q235	0.112	0.672	外购
12	GB5783-86	螺母 M24X100	6	Q235	0.495	2.97	外购
11	NE200-06-08	密封板复合	2	铸件	15.2	30.4	
10	NE200-06-07	轴头连接板	2	铸件	47	94	
9	NE200-06-06	轴头连接板	4	45	2.7	10.8	
8	NE300-06-06	密封板压板	4	45	2.02	8.08	常用
7	GB6170-86	螺母 M20	2	Q235	0.061	0.122	外购
6	GB85-88	方头圆柱销规格M20X90	2	35	0.27	0.54	外购
5	NE200-06-05	尾轴	1	45	137.7	137.7	
4	NE200-06-04	平轴 32X18X150	2	45	0.64	1.28	
3	NE200-06-03	下帮输送机	2	ZG310-570	273.6	547.2	外购
2	NE200-06-02	活瓣门	2	铸件	201	402	
1	NE200-06-01	下帮架壳	1	铸件	970.5	970.2	

德欧环保  
DEOUHUBAO  
环保社会 生态中国