

NE200-02-10

其余  $\nabla 12.5$

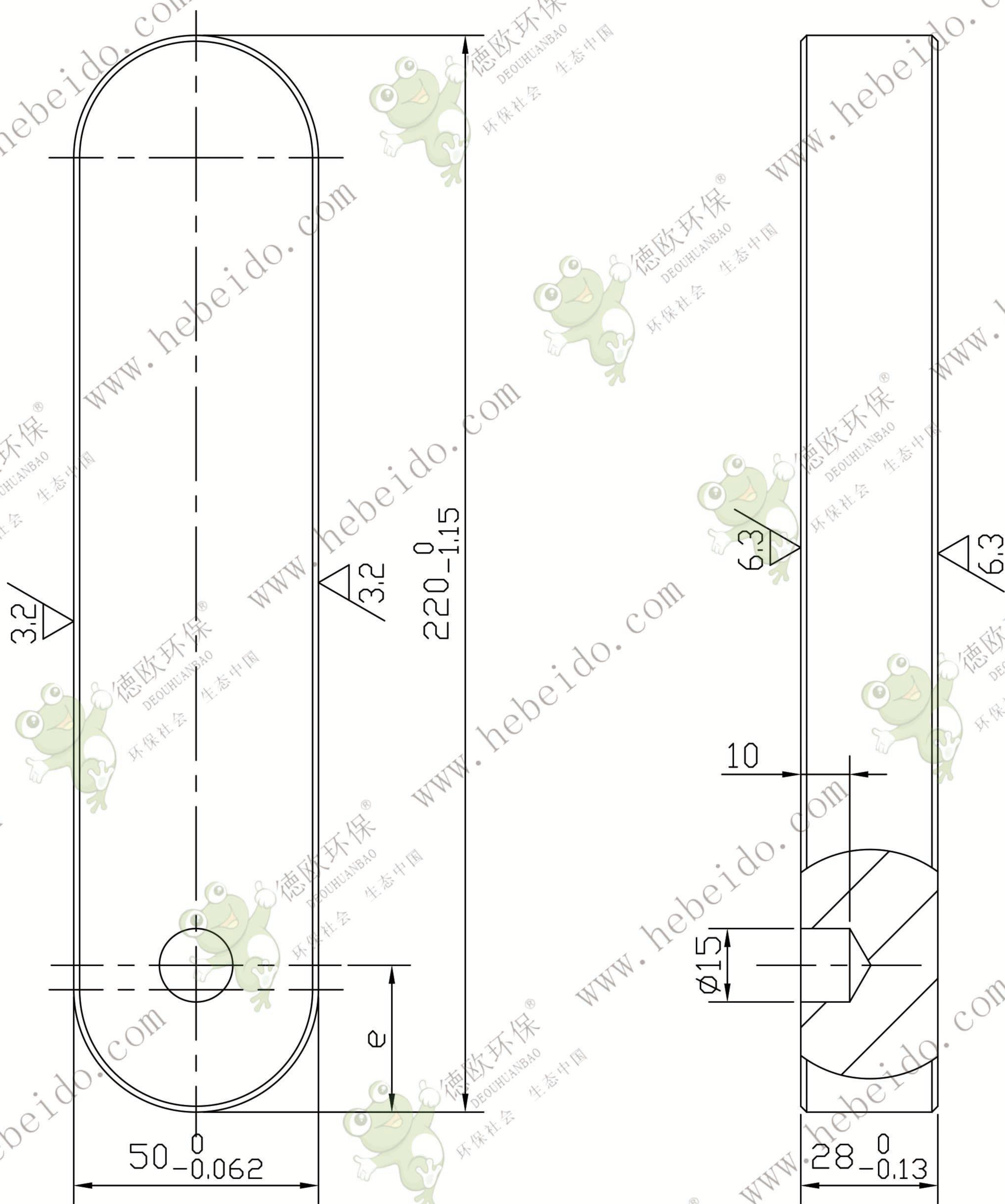

技术要求

1. 调质处理硬度 HRC28-32.
2. 四周棱角倒角  $1.2 \times 45^\circ$ .
3. 尺寸 e 是与输送链轮螺孔配钻所得.

					平 键			NE200-02-10	
								45	
标记	处数	更改文件号	签字	日期	图样标记		重量	比例	
设计			标准化				2.29	1:1.5	
校对			批准						
审核									
工艺			日期	2000.12	共 张		第 张		



德欧环保  
DEOUHUANBAO  
环保社会 生态中国