

NE200-02-01-7

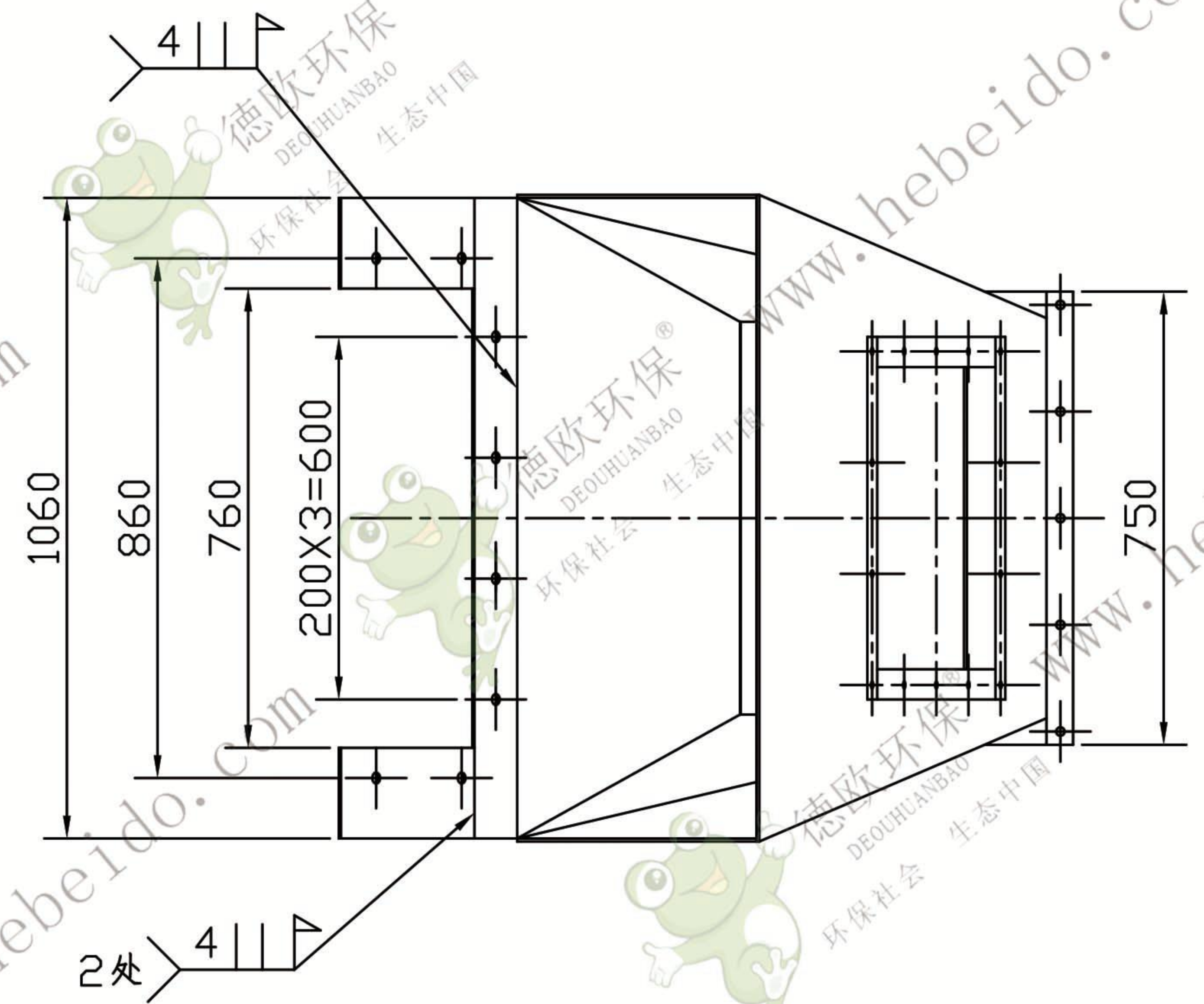
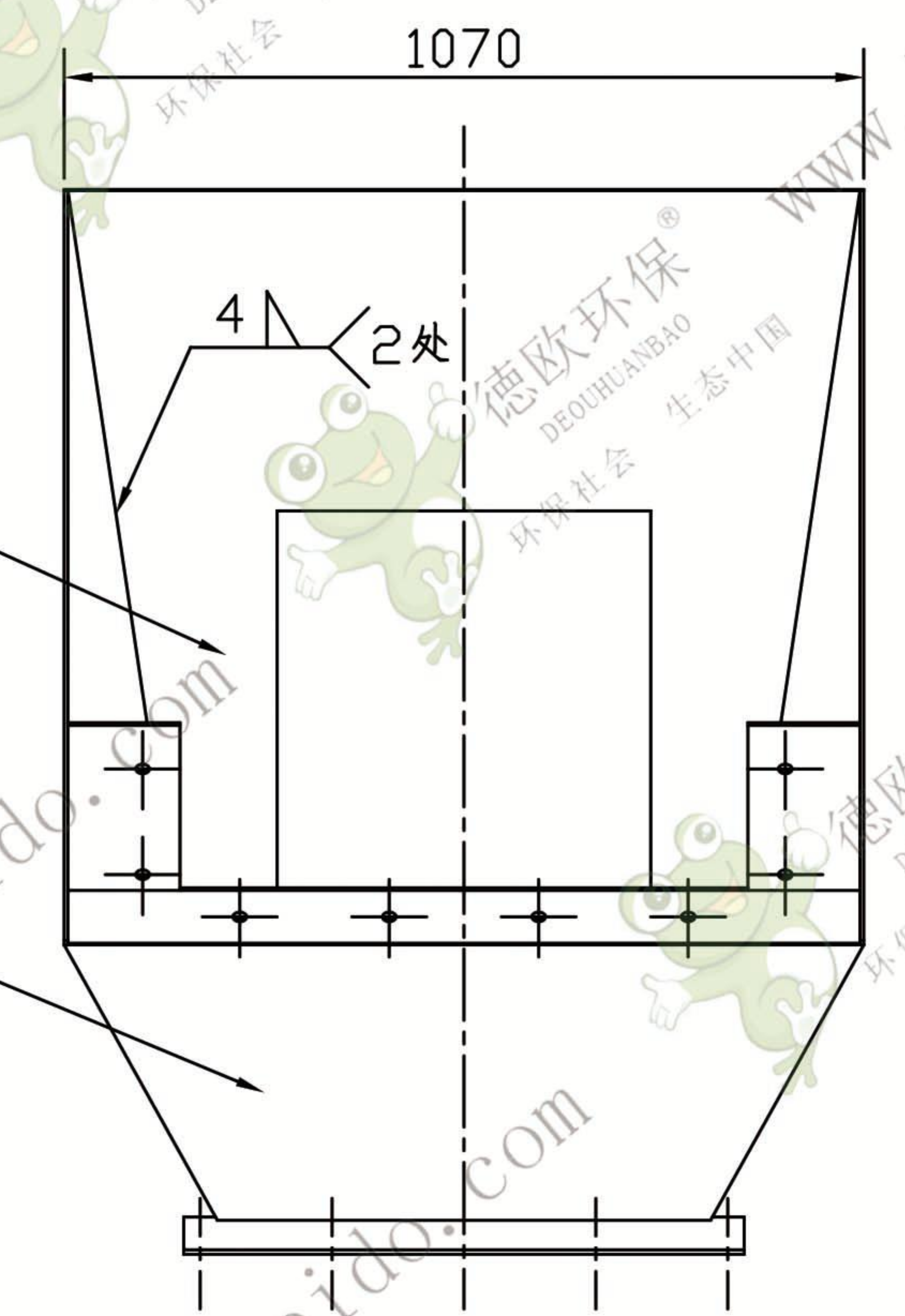
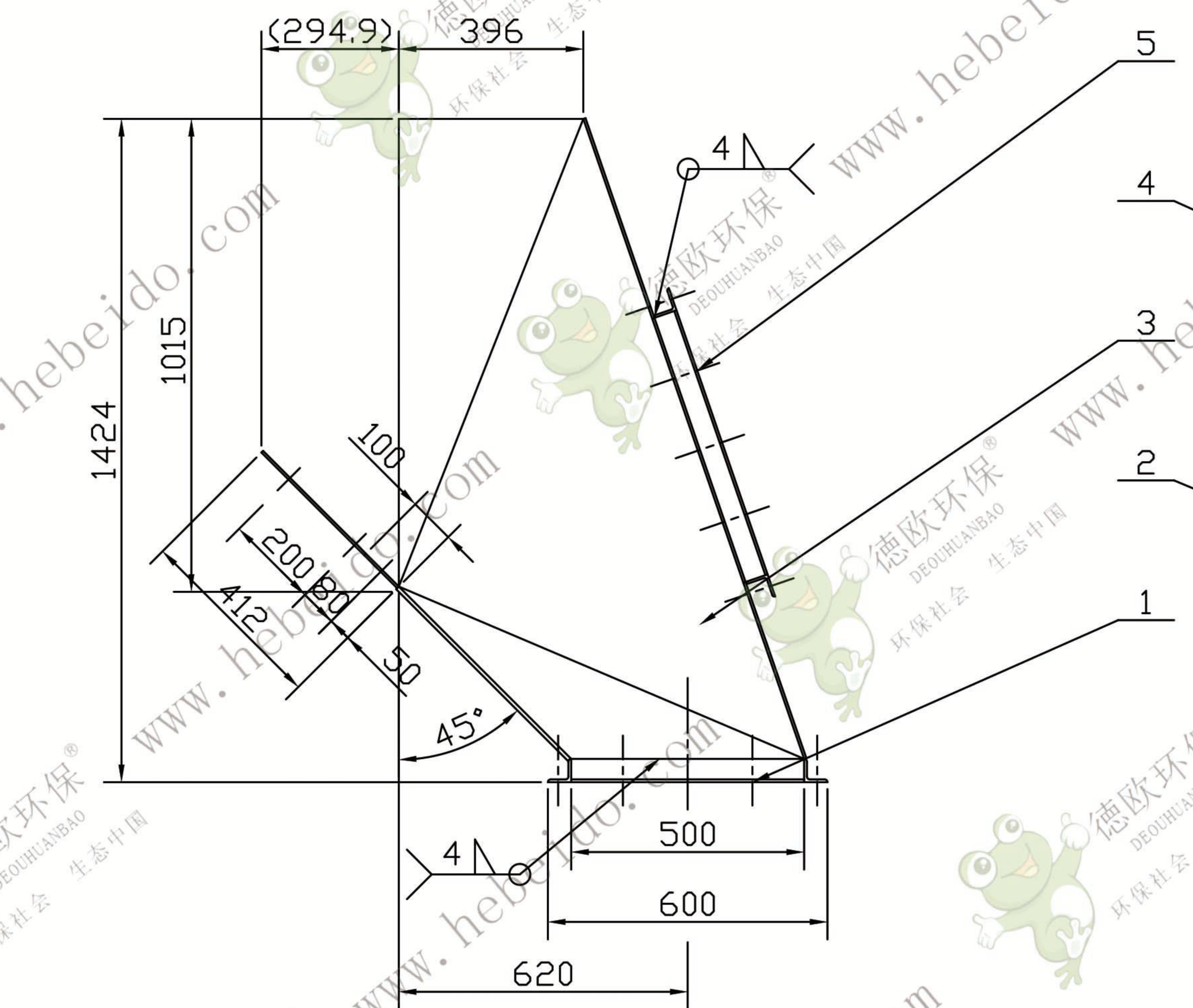

技术要求:

1. 各零件焊接后不得变形, 并且焊缝须均匀、平整不得有气孔、夹渣等缺陷, 且密封可靠。
2. 清除焊渣, 内外表面喷防锈漆一道, 外表面喷色漆一道。

5	NE200-02-01-75	出料口检视口法兰	1	结构件	9.04		
4	NE200-02-01-74	出料口前板 $\delta=5$	1	Q235	37.33		
3	NE200-02-01-73	出料口侧板 $\delta=5$	1+1	结构件	35		
2	NE200-02-01-72	出料口底板	1	结构件	63.8		
1	NE200-02-01-71	出料口法兰	1	结构件	11.16		
序号	代号	名称	数量	材料	单重	总重	备注
					重量		
出料口						NE200-02-01-7	
标记	处数	更改文件号	签字	日期	结构件 德欧环保 DEOUHUANBAO 环保社会 生态中国		
设计			标准化				
校对			批准				
审核							
工艺			日期	2002.5			
				图样标记	重量	比例	
					191.33	1:15	
				共 张	第 张		